



**ACTA DE LA SEPTUAGÉSIMA REUNIÓN EXTRAORDINARIA DEL COMITÉ TÉCNICO DEL FIDEICOMISO PARA LA PROTECCIÓN DE EL ESTERO DE EL SALADO Y DESARROLLO DE LAS ÁREAS COLINDANTES, CELEBRADA A LAS 11:00 HORAS DEL DÍA 07 DE OCTUBRE DE 2011, EN LAS INSTALACIONES DEL CENTRO INTERNACIONAL DE CONVENCIONES DE PUERTO VALLARTA, UBICADO EN LA AVENIDA PASEO DE LAS FLORES #505 DE LA COLONIA VILLA LAS FLORES, EN LA CIUDAD DE PUERTO VALLARTA, JALISCO.**

**ASISTENTES:**

ING. MIGUEL CERVANTES DÍAZ. PRESIDENTE.  
ING. JOSÉ LUIS DÍAZ BORIOLI. MIEMBRO PROPIETARIO.  
ING. JUAN GERARDO REYES URRUTIA. MIEMBRO PROPIETARIO.  
SR. JOSÉ LUDWIG ESTRADA VIRGEN. MIEMBRO PROPIETARIO.  
LIC. ENRIQUE GARCÍA ENCARNACIÓN. MIEMBRO PROPIETARIO  
MTR. RAMÓN GREGORIO LONGORIA CERVANTES. MIEMBRO PROPIETARIO  
MTR. ALBINO GARAY DE LA O. MIEMBRO PROPIETARIO.  
SR. LUIS ANGARITA MAYORGA. REPRESENTANTE DE LA SOCIEDAD VALLARTENSE.  
SR. ENRIQUE TRON BERENGUER. REPRESENTANTE DE LA SOCIEDAD VALLARTENSE.

DESPUÉS DE VERIFICAR LA LISTA DE ASISTENCIA, SE HACE CONSTATAR QUE EXISTE EL QUÓRUM SUFICIENTE PARA CELEBRAR LEGALMENTE LA REUNIÓN. SE SOMETE A LA CONSIDERACIÓN DE LOS MIEMBROS DEL COMITÉ TÉCNICO Y SE APRUEBA EL SIGUIENTE:

**ORDEN DEL DÍA**

1. LISTA DE ASISTENCIA, VERIFICACIÓN DEL QUÓRUM LEGAL Y EN SU CASO, INSTALACIÓN DE LA SESIÓN.
2. SELECCIÓN Y DESIGNACIÓN DEL DIRECTOR GENERAL DEL FIDEICOMISO PARA LA PROTECCIÓN DE EL ESTERO DE EL SALADO Y DESARROLLO DE LAS ÁREAS COLINDANTES.
3. ASUNTOS VARIOS.

**DESARROLLO DE LA REUNIÓN**

**PUNTO 1.- LISTA DE ASISTENCIA, VERIFICACIÓN DEL QUÓRUM LEGAL Y EN SU CASO INSTALACIÓN DE LA REUNIÓN.**

EL PRESIDENTE, CONSTATA EL QUÓRUM LEGAL CON BASE EN LA FIRMA DE LOS PRESENTES EN LA HOJA DE ASISTENCIA, POR LO QUE PROCEDE A DECLARAR COMO VÁLIDA LA SESIÓN. ASIMISMO, PRESENTA EL ORDEN DEL DÍA A LOS MIEMBROS DEL COMITÉ TÉCNICO, PREGUNTANDO SI EXISTE ALGÚN COMENTARIO AL RESPECTO Y SI DESEAN AGREGAR ALGÚN TEMA ESPECÍFICO A LOS ASUNTOS VARIOS PARA COMENTARLO AL FINAL DE ESTA SESIÓN.

EL REPRESENTANTE DEL SECRETARIO GENERAL DE GOBIERNO SOLICITA SE INCLUYA EL SIGUIENTE  
3.1. COLONIA AEROPUERTO.

Y EL PRESIDENTE DEL COMITÉ SOLICITA INCLUIR PARA SU ANÁLISIS Y EN SU CASO APROBACIÓN, TRES PUNTOS DE DISCUSIÓN PARA AGREGAR AL ORDEN DE DÍA:

- 3.2. LADRILLERAS SOBRE AVENIDA PASEO DE LAS FLORES.
- 3.3. DESIGNACIÓN DEL ADMINISTRADOR DEL FONDO REVOLVENTE Y FIRMA DEL REGLAMENTO RESPECTIVO.
- 3.4. MODIFICACIÓN DE LA SUBDIVISIÓN DE LA FRACCIÓN I, DEL POLÍGONO 1 (ACUERDO 7 DE LA SESIÓN SEXAGÉSIMA OCTAVA, PERMUTA "LA SELVITA").

LOS MIEMBROS DEL COMITÉ ENCUENTRAN PROCEDENTE LAS SOLICITUDES Y EMITEN EL SIGUIENTE:

**ACUERDO: SE APRUEBA POR UNANIMIDAD DE LOS MIEMBROS PRESENTES DEL COMITÉ TÉCNICO EL ORDEN DEL DÍA PROPUESTO PARA LA PRESENTE SESIÓN Y LA INCLUSIÓN EN ASUNTOS VARIOS ACERCA DE LA COLONIA AEROPUERTO, LAS LADRILLERAS SOBRE AVENIDA PASEO DE LAS FLORES, LA DESIGNACIÓN DEL ADMINISTRADOR DEL FONDO REVOLVENTE ASÍ COMO LA FIRMA DEL REGLAMENTO RESPECTIVO Y LA MODIFICACIÓN DE LA SUBDIVISIÓN DE LA FRACCIÓN I, DEL POLÍGONO 1 (ACUERDO 7 DE LA SESIÓN SEXAGÉSIMA OCTAVA, PERMUTA "LA SELVITA").**



**PUNTO 2.- SELECCIÓN Y DESIGNACIÓN DEL DIRECTOR GENERAL DEL FIDEICOMISO PARA LA PROTECCIÓN DE EL ESTERO DE EL SALADO Y DESARROLLO DE LAS ÁREAS COLINDANTES.**

EL PRESIDENTE DEL COMITÉ TÉCNICO ING. MIGUEL CERVANTES DÍAZ EXPONE A LOS MIEMBROS PRESENTES LOS PERFILES DE LOS CANDIDATOS ENTREVISTADOS PARA EL CARGO DE DIRECTOR GENERAL, ADJUNTANDO A SU CUADERNILLO DE ANEXOS LOS CURRÍCULOS DE LOS MISMOS Y EL ANÁLISIS REALIZADO, Y SOMETE A SU CONSIDERACIÓN SE CONTRATE A LA LIC. PATRICIA FARIÁS BARLOW POR CONTAR CON AMPLIA EXPERIENCIA EN EL RAMO DE TURISMO DE REUNIONES, A PARTIR DEL DÍA 01 PRIMERO DE NOVIEMBRE DE 2011 DOS MIL ONCE E, POR UN PERIODO MÍNIMO DE UN AÑO.

LOS MIEMBROS DEL COMITÉ SON CONCORDANTES EN QUE LA LIC. PATRICIA FARIÁS BARLOW ES EL CANDIDATO QUE REÚNE LAS CUALIDADES BUSCADAS EN EL NUEVO DIRECTOR GENERAL DEL FIDEICOMISO Y MANIFIESTAN SU CONFORMIDAD CON LA DESIGNACIÓN PROPUESTA, APROBÁNDOSE POR UNANIMIDAD.

LOS MIEMBROS PRESENTE CONSIDERAN NECESARIO QUE EL NUEVO DIRECTOR GENERAL PRESENTE UN PROGRAMA DE TRABAJO, INCLUYENDO LAS MODIFICACIONES ADMINISTRATIVA NECESARIAS QUE PERMITAN QUE LAS ACCIONES DERIVADAS DEL MISMO, SEAN EXPEDITAS, PERO SIEMPRE OBSERVANDO LA NORMATIVIDAD GUBERNAMENTAL A LA QUE ESTAMOS SUJETOS POR SER RECURSOS PÚBLICOS.

EL REPRESENTANTE DEL H. AYUNTAMIENTO ING. JOSÉ LUIS DÍAZ BORIOLI, SUGIERE SE ESTUDIE EL MODELO UTILIZADO EN LA OCV DE PUERTO VALLARTA PARA LA CREACIÓN DE UNA ASOCIACIÓN CIVIL, QUE PERMITA OPERAR EL CENTRO INTERNACIONAL DE CONVENCIONES DE FORMA MÁS SIMPLE, Y PONE A CONSIDERACIÓN DEL COMITÉ TÉCNICO SE INVITE A LOS PROFESIONISTAS QUE IDEARON LA ESTRATEGIA PARA QUE EXPLIQUEN COMO ES EL FUNCIONAMIENTO.

EL REPRESENTANTE DEL H. AYUNTAMIENTO ING. JOSÉ LUIS DÍAZ BORIOLI, SUGIERE QUE SE EXTIENDA EL PERIODO DE CONTRATACIÓN DEL NUEVO DIRECTOR GENERAL, A JUNIO DE 2013 DOS MIL TRECE, CONSIDERANDO QUE EL CONSEJO DE PROMOCIÓN TURÍSTICA DE MÉXICO REALIZÓ TODOS SUS PROCEDIMIENTOS A ESA FECHA, DE TAL MANERA QUE SE EMPATE, Y LA CONTRATACIÓN SUBSISTA AL CAMBIO DE LA ADMINISTRACIÓN ESTATAL Y MUNICIPAL.

LOS MIEMBROS DEL COMITÉ TÉCNICO CONSIDERAN PRUDENTE SE CONSULTE CON LAS SECRETARÍAS DE ADMINISTRACIÓN Y FINANZAS, EL PERIODO DE CONTRATACIÓN DEL NUEVO DIRECTOR GENERAL, ASÍ COMO LA FORMA Y FONDO DEL CONTRATO, Y TIENEN A BIEN DICTAR EL SIGUIENTE,

**ACUERDO.- SE APRUEBA POR UNANIMIDAD LA CONTRATACIÓN DE LA LIC. PATRICIA FARIÁS BARLOW PARA EL CARGO DE DIRECTOR GENERAL DEL FIDEES, A PARTIR DEL 01 PRIMERO DE NOVIEMBRE DE 2011 DOS MIL ONCE, BAJO LA MODALIDAD DE CONTRATO DE PRESTACIÓN DE SERVICIOS PROFESIONALES INDEPENDIENTES POR HONORARIOS, POR UN MONTO DE \$60,000.00 (SESENTA MIL PESOS 00/100 M.N.) MENSUALES, MAS IVA, MENOS RETENCIONES DE LEY, POR UN PERIODO MÍNIMO DE UN AÑO, CON POSIBILIDADES DE SER A JUNIO DE 2013 DOS MIL TRECE, DEPENDIENDO DE LAS OBSERVACIONES DE LA SECRETARIA DE ADMINISTRACIÓN Y FINANZAS, PREVIA CONSULTA QUE SE LES REALICE. SE INSTRUYE AL PRESIDENTE DEL COMITÉ TÉCNICO DEL FIDEES, ENVÍE ATENTOS OFICIOS A LAS SECRETARÍAS EN COMENTO, SOLICITANDO SUS OBSERVACIONES A LA DURACIÓN, FORMA Y FONDO DEL CONTRATO EN COMENTO, ASÍ MISMO SE LE INSTRUYE PARA QUE HAGA DEL CONOCIMIENTO DE LA FIDUCIARIA EL CONTENIDO DEL PRESENTE ACUERDO PARA TODOS LOS EFECTOS LEGALES A QUE HUBIERA LUGAR.**

**PUNTO 3.- ASUNTOS VARIOS**

**3.1. COLONIA AEROPUERTO.**

EL PRESIDENTE DEL COMITÉ TÉCNICO EXPONE Y SOLICITA AL REPRESENTANTE DEL H. AYUNTAMIENTO DE PUERTO VALLARTA, SU APOYO PARA LA CONCLUSIÓN DEL PROCEDIMIENTO DE REGULARIZACIÓN Y ESCRITURACIÓN DE LA COLONIA AEROPUERTO, QUE ACTUALMENTE SE ENCUENTRA EN DICTAMINACIÓN EN LA SINDICATURA DEL H. AYUNTAMIENTO DE PUERTO VALLARTA.

EL REPRESENTANTE DEL H. AYUNTAMIENTO DE PUERTO VALLARTA, ING. JOSÉ LUIS DÍAZ BORIOLI, QUE SOLICITARÁ AUDIENCIA CON EL SINDICO MUNICIPAL PARA TRATAR EL ASUNTO, Y SOLVENTAR LAS OBSERVACIONES QUE PUDIERAN EXISTIR.

**ACUERDO: SE INSTRUYE AL DIRECTOR JURÍDICO DEL FIDEES, LIC. OSCAR RAÚL GONZÁLEZ GUTIÉRREZ PARA DARLE EL SEGUIMIENTO DEBIDO, Y ASISTA A LA REUNIÓN QUE EN SU MOMENTO SE AGENDE.**



### 3.2. LADRILLERA SOBRE AVENIDA PASEO DE LAS FLORES.

EL PRESIDENTE DEL COMITÉ TÉCNICO DEL FIDEES EXPONE A LOS MIEMBROS PRESENTES, QUE EXISTEN LADRILLERAS EN LA COLINDANCIA NORTE DEL INGRESO AL CENTRO DE CONVENCIONES, AVENIDA PASEO DE LAS FLORES, QUE CONTINUAN REALIZANDO ACTIVIDADES QUE CONTRAVIENEN LA NORMATIVIDAD AMBIENTAL, POR LO QUE SOLICITA AL REPRESENTANTE DEL H. AYUNTAMIENTO DE PUERTO VALLARTA, SU AUXILIO PARA GESTIONAR ANTE LA SUBDIRECCIÓN DE ECOLOGÍA MUNICIPAL, SE REALICEN LAS VISITAS DE INSPECCIÓN NECESARIAS, Y DE ENCONTRAR PROCEDENTE, SE PROCEDA A LA CLAUSURA DE LAS MISMAS.

EL REPRESENTANTE DEL SECRETARIO GENERAL DE GOBIERNO, MANIFIESTA QUE A LA PAR DE LAS DENUNCIAS EN ECOLOGÍA MUNICIPAL, SE ENTABLE OTRA ANTE LAS AUTORIDADES EN MATERIA AMBIENTAL ESTATAL Y FEDERAL (PROEPA Y PROFEPA).

EL REPRESENTANTE DEL H. AYUNTAMIENTO DE PUERTO VALLARTA, INFORMA A LOS MIEMBROS PRESENTES, QUE EL H. AYUNTAMIENTO YA TIENE AVANZADAS LAS PLATICAS DE NEGOCIACIÓN CON EL PROPIETARIO DEL TERRENO DONDE SE ENCUENTRAN ASENTADAS LAS LADRILLERAS, Y SOLICITA SE LE CONCEDA UN TÉRMINO DE 30 DÍAS, PARA LA PRESENTACIÓN DE LAS DENUNCIAS, PARA NO CERRAR LA POSIBILIDAD DE CONSEGUIR EN AMIGABLE COMPOSICIÓN LA ENTREGA DE LAS ÁREAS PARA LA CONTINUACIÓN DE LA VIALIDAD A CUATRO CARRILES.

**ACUERDO: LOS MIEMBROS DEL COMITÉ ENCUENTRAN PROCEDENTE LA SOLICITUD DEL REPRESENTANTE DEL H. AYUNTAMIENTO, E INSTRUYEN AL PRESIDENTE DEL COMITÉ TÉCNICO, PARA QUE GIRE ATENTO OFICIO AL PRESIDENTE MUNICIPAL, SOLICITANDO SE ACTÚE CONFORME A LA NORMATIVIDAD, SI DENTRO DEL PERIODO SOLICITADO, NO SE LOGRARA EL CIERRE DE LAS NEGOCIACIONES.**

### 3.3. DESIGNACIÓN DEL ADMINISTRADOR DEL FONDO REVOLVENTE Y FIRMA DEL REGLAMENTO DEL MISMO.

EL PRESIDENTE DEL COMITÉ TÉCNICO INFORMA A LOS MIEMBROS PRESENTES, QUE DE CONFORMIDAD CON LA NORMATIVIDAD INTERNA DEL FIDEES, ES NECESARIA LA DESIGNACIÓN DEL RESPONSABLE DE LA ADMINISTRACIÓN DEL FONDO REVOLVENTE, Y DE LA FIRMA DEL REGLAMENTO DEL CONTROL Y MANEJO DEL MISMOS, POR LO QUE SE SOMETE A SU CONSIDERACIÓN SEA EL NUEVO DIRECTOR GENERAL LIC. PATRICIA FARIAS BARLOW, QUIEN TENGA A SU CARGO EL MISMO, Y SE FIRME EL NUEVO REGLAMENTO VALIDADO POR LA SEFIN, SIN EMBARGO, EN TANTO OSTENTA EL CARGO, SEGUIRÁ ADMINISTRÁNDOLO EL L.C.P. JOSÉ DE JESÚS VÁZQUEZ CALDERÓN DENTRO DE LAS FUNCIONES QUE VIENE DESEMPEÑANDO.

LOS MIEMBROS PRESENTES SON CONFORMES CON LA PROPUESTA Y TIENEN A BIEN EMITIR EL SIGUIENTE:

**ACUERDO: SE DESIGNA A LA NUEVA DIRECTORA GENERAL, LIC. PATRICIA FARIAS BARLOW A CARGO DE LA ADMINISTRACIÓN DEL FONDO REVOLVENTE, A PARTIR DEL 01 PRIMERO DE NOVIEMBRE DE 2011 DOS MIL ONCE, QUEDANDO TEMPORALMENTE BAJO LA RESPONSABILIDAD DEL L.C.P. JESÚS VÁZQUEZ CALDERÓN, DIRECTOR DE CONTROL Y SEGUIMIENTO PARA FIDEICOMISOS SECUNDARIOS DE FIDEUR, ASIMISMO SE AUTORIZA EL REGLAMENTO DE CONTROL Y MANEJO DEL FONDO REVOLVENTE DEL FIDEES YA VALIDADO POR LA SEFIN Y SE INSTRUYE AL PRESIDENTE DEL COMITÉ TÉCNICO PARA QUE HAGA DEL CONOCIMIENTO DE LA FIDUCIARIA EL CONTENIDO DEL PRESENTE ACUERDO PARA TODOS LOS EFECTOS LEGALES A QUE HUBIERA LUGAR.**

### 3.4 MODIFICACIÓN DE LA SUBDIVISIÓN DE LA FRACCIÓN I, DEL POLÍGONO 1 (ACUERDO 7 DE LA SESIÓN SEXAGÉSIMA OCTAVA, PERMUTA "LA SELVITA").

EL PRESIDENTE DEL COMITÉ TÉCNICO EXPONE A LOS MIEMBROS DEL COMITÉ QUE EN SEGUIMIENTO AL PROCEDIMIENTO DE PERMUTA DEL PREDIO CONOCIDO COMO LA SELVITA, SE REALIZARON LOS TRABAJOS TÉCNICOS CORRESPONDIENTES, ARROJANDO DISCREPANCIAS CON LOS ORIGINALMENTE PRESENTADOS POR EL LIC. JAIME NIETO HEREDIA, PRESENTADOS EN LA SESIÓN SEXAGÉSIMA OCTAVA, ESPECÍFICAMENTE POR UN TRASLAPE CON LA FRACCIÓN QUE ANTERIORMENTE SE LE REGULARIZO, QUEDANDO LA FRACCIÓN A PERMUTAR EN 7,336.84 M2. DE LOS 7,508.17 M2 INICIALMENTE PLANTEADOS. EN CONSECUENCIA LAS CANTIDADES A PAGAR POR EL LIC. JAIME NIETO HEREDIA SE MODIFICAN, A RAZÓN DE 289.70 M2 DE DIFERENCIA ENTRE LAS FRACCIONES A PERMUTAR A RAZÓN DE 2 METROS DEL PARTICULAR POR CADA METRO DEL FIDEES, CON UN PRECIO DE \$1,800.00 (UN MIL OCHOCIENTOS PESOS 00/100 M.N.) METRO CUADRADO, PARA QUEDAR EN \$550,430.00 (QUINIENTOS CINCUENTA MIL CUATROCIENTOS TREINTA PESOS 00/100 M.N.). SUBSISTIENDO LA FORMA DE PAGO.

ASÍ MISMO PONE A SU CONSIDERACIÓN EL AUTORIZAR LA SUBDIVISIÓN DE LA FRACCIÓN I DEL POLÍGONO 1, DE UNA A 8 FRACCIONES, DE CONFORMIDAD CON LOS LEVANTAMIENTOS TÉCNICOS QUE PARA TALES EFECTOS SE



ADJUNTAN AL CUADERNILLO DE ANEXOS DE LA PRESENTE ACTA, PARA DESLINDAR LAS 3 FRACCIONES RESULTANTES POR EL TRAZO DE LA AVENIDA MANGLE, EL POLÍGONO A PERMUTAR, LA AVENIDA MANGLE PARA ENTREGA AL MUNICIPIO, EL RESTO DEL ÁREA COLINDANTE SUR, EL ÁREA NATURAL PROTEGIDA, EL ÁREA COLINDANTE NORTE.

LOS MIEMBROS DEL COMITÉ TÉCNICO SON CONCORDANTES EN LA NECESIDAD DEL PROCEDIMIENTO PLANTEADO, Y TIENEN A BIEN DICTAR EL SIGUIENTE:

**ACUERDO.- SE AUTORIZA LA SUBDIVISIÓN DE LA FRACCIÓN I DEL POLÍGONO 1 UNO, DE 01 UNA A 08 OCHO FRACCIONES, EN LAS MEDIDAS Y COLINDANCIAS QUE SE DESPRENDEN DE LOS TRABAJOS QUE SE AGREGAN EN EL CUADERNILLO DE ANEXOS QUE FORMA PARTE INTEGRAL DE LA PRESENTE ACTA. SE MODIFICA LA CANTIDAD A PAGAR POR EL LIC. JAIME NIETO HEREDIA PARA QUEDAR EN \$550,430.00 (QUINIENTOS CINCUENTA MIL CUATROCIENTOS TREINTA PESOS 00/100 M.N.), SUBSISTIENDO LA FORMA DE PAGO DEL 50% CINCUENTA POR CIENTO CONTRA FIRMA DEL CONTRATADO PROMISORIO Y 50% RESTANTE CONTRA ESCRITURACIÓN CORRESPONDIENTE. SE INSTRUYE AL PRESIDENTE DEL COMITÉ TÉCNICO PARA QUE HAGA DEL CONOCIMIENTO DE LA FIDUCIARIA EL CONTENIDO DEL PRESENTE ACUERDO PARA TODOS LOS EFECTOS LEGALES A QUE HUBIERE LUGAR.**

Y NO HABIENDO MAS ASUNTOS QUE TRATAR SE DIO TÉRMINO A LA PRESENTE REUNIÓN EXTRAORDINARIA DEL COMITÉ TÉCNICO DEL FIDEES, A LAS 13:00 HORAS DEL DÍA 07 DE OCTUBRE DE 2011.

**FIRMAS DE AUTORIZACIÓN DEL COMITÉ TÉCNICO**

 <b>ING. MIGUEL CERVANTES DÍAZ</b> PRESIDENTE DEL COMITÉ TÉCNICO	 <b>ING. JOSÉ LUIS DÍAZ BORIOLI</b> REP. DEL H. AYUNTAMIENTO DE PUERTO VALLARTA MIEMBRO PROPIETARIO
 <b>SR. JOSÉ LUDWIG ESTRADA VIRGEN</b> REP. DE LA SECRETARÍA DE TURISMO MIEMBRO PROPIETARIO	 <b>ING. JUAN GERARDO REYES URRUTIA</b> REPRESENTANTE DE FIDEUR MIEMBRO PROPIETARIO
<b>LIC. ENRIQUE GARCÍA ENCARNACIÓN</b> REP. DE LA SECRETARÍA DE FINANZAS MIEMBRO PROPIETARIO	 <b>MTRO. RAMÓN C. LONGORIA CERVANTES</b> REP. DE SECRETARÍA GENERAL DE GOBIERNO MIEMBRO PROPIETARIO
 <b>M. EN C. ALBINO GARAY DE LA O.</b> REPRESENTANTE DEL SECRETARÍA DE MEDIO AMBIENTE PARA EL DESARROLLO SUSTENTABLE MIEMBRO PROPIETARIO	 <b>C. ENRIQUE TRON BERENGUER</b> PRESIDENTE DE LA ASOC. DE EMP. DE BAHÍA DE BANDERAS REP. SUPLENTE DE LA SOCIEDAD VALLARTENSE
 <b>C. LUIS ANGARITA MAYORGA</b> PRESIDENTE DE LA OFICINA DE CONVENCIONES Y VISITANTES DE PUERTO VALLARTA REP. SUPLENTE DE LA SOCIEDAD VALLARTENSE	

ESTA HOJA DE FIRMAS FORMA PARTE DEL ACTA DE LA SEPTUAGÉSIMA SESIÓN EXTRAORDINARIA DEL COMITÉ TÉCNICO DEL FIDEICOMISO PARA LA PROTECCIÓN DE EL ESTERO DE EL SALADO Y DESARROLLO DE LAS ÁREAS COLINDANTES (FIDEES), CELEBRADA A LAS 11:00 HORAS DEL DÍA 07 DE OCTUBRE DEL AÑO 2011, EN LAS INSTALACIONES DEL CENTRO INTERNACIONAL DE CONVENCIONES DE PUERTO VALLARTA, UBICADO EN LA AVENIDA PASEO DE LAS FLORES #505 DE LA COLONIA VILLA LAS FLORES, EN LA CIUDAD DE PUERTO VALLARTA, JALISCO Y CONSTA DE 4 (CUATRO) PÁGINAS TAMAÑO CARTA IMPRESAS EN SU ANVERSO.



FIDEICOMISO  
ESTERCO  
EL SALADO

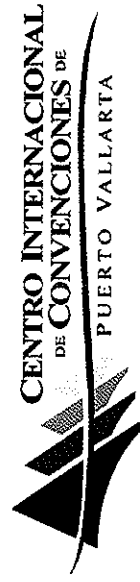

CENTRO INTERNACIONAL  
DE CONVENCIONES DE  
PUERTO VALLARTA

# 70 REUNIÓN EXTRAORDINARIA DEL COMITÉ TÉCNICO CUADERNILLO DE ANEXOS

SEPTUAGÉSIMA REUNIÓN EXTRAORDINARIA DEL COMITÉ TÉCNICO DE FIDEES DE FECHA 07 DE OCTUBRE DEL 2011



FIDEICOMISO  
ESTERCO  
EL SALADO

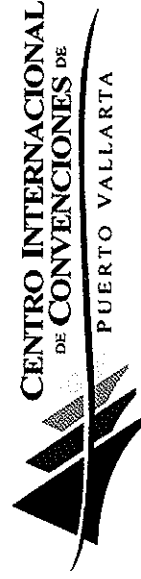

CENTRO INTERNACIONAL  
DE CONVENCIONES DE  
PUERTO VALLARTA

## SELECCIÓN Y DESIGNACIÓN DEL DIRECTOR GENERAL DE FIDEES. SOPORTE DOCUMENTAL

SEPTUAGÉSIMA REUNIÓN EXTRAORDINARIA DEL COMITÉ TÉCNICO DE FIDEES DE FECHA 07 DE OCTUBRE DEL 2011

**POSTULANTES A LA DIRECCIÓN GENERAL DEL FIDEES  
EVALUACIÓN PRELIMINAR**

CONCEPTO	CANDIDATOS							OBSERVACIONES
	Delgadillo Díaz Martha Leticia	Farías Barlow Patricia	Ferrer Covarrubias Lourdes	García Ramos Oscar Francisco	Gutiérrez Haces Santiago	Rivero Estrada Oscar Abel		
Desempeño Profesional	4	4	4	3	1	3		
Desempeño Empresarial.	3	4	3	2	2	3		
Experiencia en Organización y/o Administración y/o Operación de Convenciones y/o Exposiciones.	3	4	2	3	1	1		
Nivel Nacional:	3	4	0	2	0	0		
Nivel Internacional:								
Experiencia en la Planeación y/o Desarrollo y/o Dirección de Centros de Convenciones y/o Exposiciones	0	4	0	3	0	0		
Experiencia Mercadotécnica o de Comercialización para eventos de Grupos y Turismo de Reuniones.	3	3	3	3	1	2		
Nivel Nacional:	2	3	2	2	1	1		
Nivel Internacional:	2	4	3	2	1	1		
Reconocimiento Nacional:	2	4	2	2	0	0		
Reconocimiento Internacional:								
<b>PUNTAJE TOTAL:</b>	<b>22</b>	<b>34</b>	<b>19</b>	<b>22</b>	<b>7</b>	<b>11</b>		

Muy satisfactorio: 4  
Satisfactorio: 3  
Bueno: 2  
Regular: 1  
No Tiene: 0

Handwritten signatures and initials are present at the bottom of the page, including a large signature on the left and several smaller ones on the right.



## **CURRICULUM VITAE**

**Nombre:** Martha Leticia Delgadillo Díaz  
**Dirección:** Lope de Vega No. 831-3 Col. Jardines del Bosque. Guadalajara. Jal  
**Teléfono Particular:** (33) 3122-7639  
**Móvil:** 04433 1241-7583  
**Email:** mdcom25@hotmail.com

### **Estudios Realizados:**

- Licenciatura en Ciencias y Técnicas de la Comunicación por la Universidad del Valle de Atemajac (UNIVA)

### **Otros Estudios:**

- Fotografía Industrial, Comercial y Aérea. (centro de Capacitación de Kodak de México, México, D.F)
- Diplomado en Alta Dirección de Empresas (Centro de Capacitación de NAFINSA)
- Diplomado en Mercadotecnia (TEC de Monterrey)

### **EXPERIENCIA LABORAL:**

Mi experiencia profesional en el campo de la comunicación, mercadotecnia y administración, la he adquirido trabajando para diferentes sectores tanto público como privado, como son:

#### **1. Gobierno Federal:**

Jefe del Departamento de Comunicación y Relaciones Públicas de la S.H.C.P. en los Estados de Jalisco, Colima, Aguascalientes y Nayarit (1975-1985)

#### **2. Trabajo Social:**

Fundadora de la Fonoteca Helen Keller, A.C. para la educación de los invidentes.

#### **3. Cámaras Industriales:**

- Cámara Alimenticia de Jalisco
- Cámara de la Industria Textil
- Cámara de la Industria del Vestido
- Cámara de la Construcción
- Asociación de Industriales del Salto
- Colegio de Administradores de Jalisco

#### **4. Empresas Privadas:**

- Gerente General de Futura Mexicana de Alimentos, S.A. de C.V.
- Director general de Meramex, S.A. de C.V.
- Director General de MD Comunicación.
- Gerente de Promoción del Primer Small Business Development Center
- Gerente de Mercadotecnia de CENTURY
- EFASA
- Manufacturera Dental
- I.B.M.
- Asesor en Mercadotecnia y Ventas del Grupo Proesa

#### **5. Gobierno Estatal:**

Asesor en organización de eventos para varias Secretarías del Gobierno del Ing. Alberto Cárdenas Jiménez Gobernador del Estado de Jalisco.

#### **6. Sector Educativo:**

2002-2007 Directora de Eventos y Relaciones Públicas del Corporativo de la Universidad Autónoma de Guadalajara.

### **Actividades realizadas fuera de México**

2007-2009 Directora Ejecutiva de Panamerican Society of Neuro-Virology México, con sede en Washington, D.C.

2010 Presentación de JALISCO en el congreso Internacional ALAMYS en Valencia, España.



**He participado como comité organizador en infinidad de Congresos y Exposiciones tanto en México como en el extranjero, enumero algunos de los más relevantes, ya que sería imposible enlistarlos todos.**

- Primera Convención de Funcionarios de Hacienda (Bahía de Tenacatita, Jal)
- Convención Anual de la Comisión Nal. Bancaria y de Seguros (Guadalajara, Jal.)
- V Reunión de la República (Guadalajara Jal.)
- Cumbre Iberoamericana (Guadalajara Jal.)
- Reunión Nal. De Funcionarios Fiscales (Manzanillo, Col.)
- Exhimoda 94 (Expo Guadalajara)
- Convención Nacional de la Industria Textil (Pto. Vallarta, Jal.)
- Expo Alimenta Jalisco (Expo Guadalajara)
- Expo Alimentaria Cintermex (Monterrey, N. L.)
- Expo Pan 92, 94, 96,98, 2000, 02. (Palacio de los Deportes, México, D.F.)
- Bakery International Exposition (Las Vegas, Nevada).
- Car Show (Las Vegas, Nevada)
- Primera Expo y Congreso de Geomática 98 (Instituto de Información Territorial Del Gobierno del Estado)
- Coloquio de Finanzas Municipales (Secretaría de Finanzas del Gobierno de Jalisco)
- Tercer Congreso y Expo de Geomática del Instituto de Información Territorial del Gobierno del Estado.
- Primer Congreso y Expo de Desarrollo Urbano ( convocado por el Consejo Estatal de Desarrollo Urbano, en la que intervinieron todas las Secretarías y Dependencias del Gobierno del Estado relacionadas con el tema. (Expo Guadalajara).
- Quinta Reunión Nacional de Comités Ciudadanos de Consulta y Participación de la Comunidad en Seguridad Pública. (realizado en Guadalajara, Lagos de Moreno y Amatitán, Jal.).
- Primer Encuentro Ciudadano de Desarrollo Urbano
- Expo-Gobierno para el Ing. Alberto Cárdenas
- Tercer Expo-Symposium de Seguridad Patrimonial, Seguridad Industrial, Salud Ocupacional y Medio Ambiente.
- Seguridad en la Distribución de Mercancías (Sección de Paqueterías de la Cámara de Comercio de Guadalajara)
- Primer Congreso Latinoamericano de Herbolaria.
- XIII Foro Inmobiliario.
- Encuentro ASIA-JALISCO, con cinco Universidades de Jalisco y cinco países de Asia.
- CESJAL : Encuentro de Consejos Económicos y Sociales de España y Jalisco.
- COMCE: Foro Internacional de Intercambio Comercial.
- Symposium on HIV/AIDS in the Americas
- 3nd. Panamerican Symposium of Neuro.Virology.

**EDICIÓN DE REVISTAS MENSUALES :**

- Proyección Industrial (Asociación de Industriales de El Salto)
- Lo Nuestro en Alimentos (Cámara Alimenticia de Jalisco)
- Seguridad Industrial (Instituto de Capacitación en Seguridad Industrial)
- Construyendo (Cámara de la Industria de la Construcción)

**EDICIONES ESPECIALES:**

- "50 Años de la Industria Alimenticia de Jalisco"
- "25 Años de Historia" (Edición para la Cámara del Vestido.

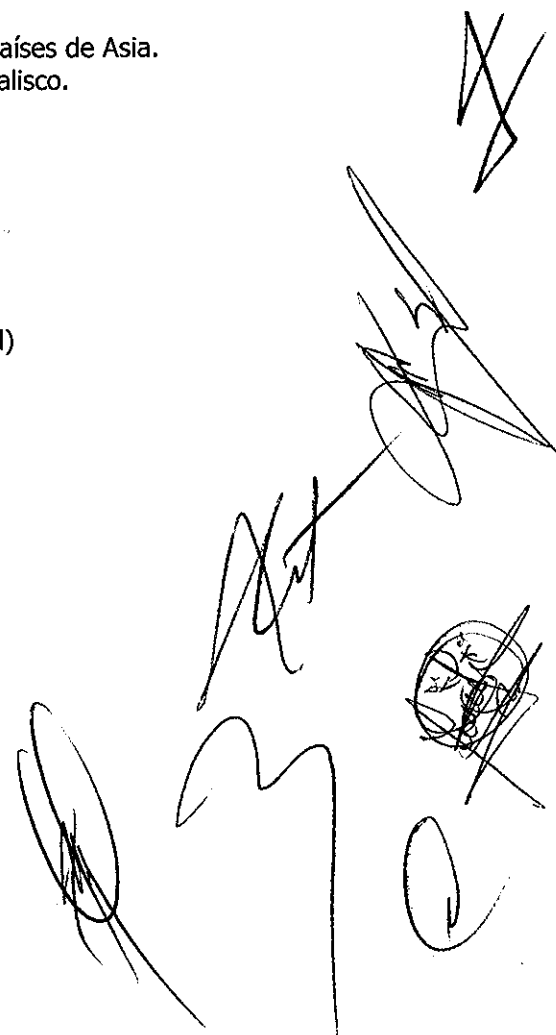

## PATRICIA FARIAS BARLOW, CEM

### Marzo 2010 a la Fecha:

COO de Cancunmesse, el nuevo recinto Ferial de Cancun y la Riviera Maya, sede de la COP16, en donde su asesoría fue contratada para la creación e implementación de sus sistemas, capacitación de personal y políticas de operación.

Durante la reciente COP16 fue responsable del manejo y logística del evento en Cancunmesse así como participo en el comité ejecutivo de su organización.

### Octubre 2004 a la Fecha: (Esta empresa sigue en operación desde la Ciudad de Mexico).

Presidente y dueña de Farias Global Expos, empresa especializada en la asesoría para la producción de exposiciones internacionales y consultor sobre diversos aspectos de la Industria, entre sus clientes se encuentra la representación oficial de Messe Dusseldorf, el organizador mundial más importante, con eventos como DRUPA, INTERPACK, K, MEDICA, EUROSHOP etc., ANIDIGRAF, Organizador de Expo Grafica, Society of Petroleum Engineers, organizador de OTC Houston, Swift Productions, organizador de H&P Expo , Van Expo Mexico, Expo Chihuahua, Centro de Convenciones de El Salvador, BITEC Bangkok ,y otros proyectos en Latinoamérica y Mexico.

Bajo su iniciativa, logra la licencia de la operación del programa de certificación internacional CEM (Certified in Exhibition Management) para Amprofec de parte de IAEE (International Association of Exhibitions and Events).

A la fecha funge como coordinadora del programa para Mexico y Latino América además de ser Faculty para el mismo. Bajo su dirección se han logrado 141 profesionales certificados para Mexico.

### Octubre 2000 a Octubre 2004

Directora General del Centro de Exposiciones y Convenciones Las Américas, hoy Centro Banamex, donde participó desde la concepción del proyecto, primero en la etapa de planeación y proyecto, después supervisó la construcción y finalmente se encargó de la puesta en marcha y operación del Centro.

Se logro la construcción del recinto en 17 meses y se inauguro con una ocupación de 32 eventos correspondientes al 65% de ocupación.

Asimismo, estuvo a cargo de la Dirección General de Remex, la empresa organizadora de Grupo CIE y la Dirección de Desarrollo de Nuevos Negocios del Complejo las Américas.

### Julio 1995 a Octubre 2000

Retoma la Dirección de su empresa Fapezal Exposiciones y funda Agora Internacional, empresas con las cuales lanza nuevos eventos como Tecno Banca y Expo Instalaciones así como exposiciones en sociedad con líderes internacionales como Mecklermedia y Penton (Internet World México), Jaarbeurs Utrecht (Pet Fair México), Telecommunications Industry Association, TIA (Supercomm México), Personal Communications Industry Association, PCIA (Personal Communications Showcase, PCS Mexico).

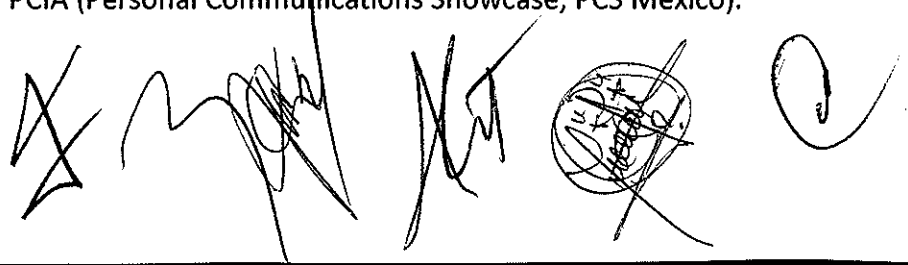

En Diciembre de 1999 y hasta Diciembre del 2000, funge como Presidente de la IAEM ahora IAEE ( International Association of Exhibition and Events), Asociación Internacional de Organizadores de Ferias y Exposiciones y Eventos en general fundada en 1928, siendo la primera Presidente de origen extranjero .

#### De Marzo de 1993 a Junio de 1995:

Le vende sus 9 exposiciones a Reed Exhibition Companies, empresa mundial en la organización de eventos con operaciones en 65 países y funge como su Presidente de la operación en Mexico.

#### De enero de 1983 a Marzo de 1993

Fundó Fapezal Exposiciones, empresa independiente pionera en la organización profesional de eventos internacionales, que realizó eventos en México, Venezuela y Puerto Rico, entre ellos ComExpo, Comdex México, CaribeCom, VenCom, Maquina Mex, Expo Hospital, Seguritec, Expo Didáctica (World Didac), Resthotel Abastur, Agro Expo entre otras.

Durante este periodo también construyo y opero un recinto ferial temporal en la colonia Roma de la Cd. De Mexico de 1989 a 1992, esto ante la demolición de la nave en el Auditorio Nacional y la fallida construcción inicial del WTC.

Asimismo, fundó AMOFE ahora AMPROFEC en Diciembre de 1988, Asociación de la que sigue siendo Presidente Honorario.

#### De Septiembre de 1975 a Enero de 1983

- Gerente de Budget Rent a Car en Mexico DF y Puerto Vallarta 1975-1976
- Miss Turismo Puerto Vallarta y Miss Turismo Jalisco 1976
- Gerente de Servicios Generales en Club de Golf Vallescondido 1977-1978
- Vicepresidente en Consejeros Mexicanos en Relaciones Públicas 1979-1981
- Director Internacional con sede en Miami: Grupo PMP. 1981-1983

#### Reconocimientos:

- Reconocimiento por extraordinaria labor como Presidente Fundador de AMPROFEC 1994
- Chairmans Award 1997 (IAEE)
- International Appreciation Award 2001 (IAEE)
- Distinguished Service Award 2003 (IAEE)
- Reconocimiento a Contribuciones a la Industria 2004 (Amprofec)
- Reconocimiento al Merito por servicios extraordinarios "Jim Davie" de Destinos y Convenciones, 2007
- Reconocimiento a su Trayectoria , 2008 (Amprofec)
- Fue sido nombrada una de las 25 mujeres líderes de la Industria en el 2004 por la Revista Trade Show Week
- Fue nombrada uno de los 25 Líderes mundiales por Trade Show Week en el 2005

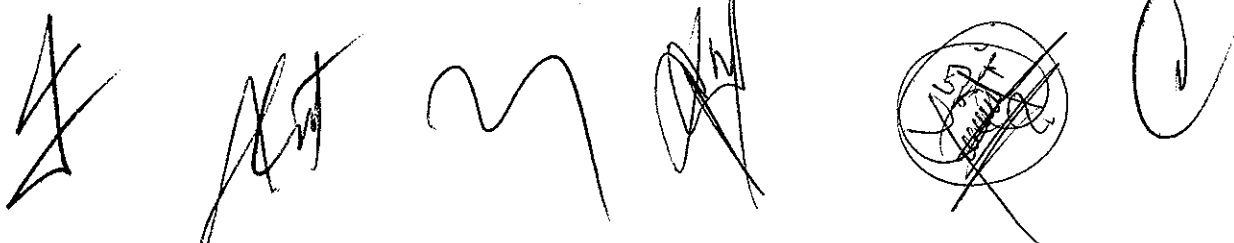

Handwritten signatures and a circular stamp at the bottom of the page.

- Fue nombrada Uno de los 10 Líderes que formo la Industria por Destinos y Convenciones en 2006
- En 2008, IAEE le confirió el titulo de CEM Honorario por su contribución al desarrollo e implementación del programa en Latino América y su trayectoria como capacitadora en los temas de la Industria.
- Entre otros.

**Participación en Asociaciones de Turismo de Reuniones:**

- Presidente Fundador de AMOFE hoy AMPROFEC, el cual fundó en 1988,
- Miembro Comité Internacional IAEE 1988-1993
- Miembro de la mesa directiva de AFIDA (Latino América),1991-1995
- UNIFIB (Ibero América), Miembro Consejo Directivo 1993-1995
- Chairman Mundial de la International Association of Exhibitions and Events (IAEE antes IAEM), 2000
- Presidente Comité Nominaciones IAEE 2001
- MPI Capitulo México, Miembro Consejo Directivo 2001-2002
- IAAM hoy IAVM (International Association of Venue Management) International Task Force 2001-2002
- Coordinadora para Latino América del programa de certificación CEM, además de ser Faculty CEM Internacional de la IAEE . 2004 a la fecha
- Es miembro del Consejo de Servicios de la IAEE, 2009 a la fecha
- Miembro del comité de Auditoría IAEE, 2009
- Miembro del comité de Awards de la IAEE, 2010-2011
- Miembro del Comité de Honor y Justicia y Presidente Honorario de AMPROFEC. – Permanente
- Miembro Comité Consultivo IAEE – permanente.

**Otras Asociaciones:**

- Secretaria Damas Publicistas 1984
- AMMJE, Miembro del Consejo 1990-1992
- Presidente del Capítulo México de la International Women's Forum (IWF) 1994-1995

**Otros:**

Es conferencista y escritora constante sobre temas de turismo de reuniones tanto en México como Estados Unidos, Europa y Asia.

Es totalmente bilingüe y bicultural, habiendo sido educada en Mexico, Canadá y Estados Unidos, originaria de la Ciudad de Mexico tiene 3 hijos: Félix 29, Andrea 26 y Carmen 20.

# Curriculum Vitae

## Lourdes Ferrer Covarrubias

---

NACIDA EL 18 DE MARZO, EN LA CIUDAD DE GUADALAJARA JAL.  
CON MÁS DE 27 AÑOS DE EXPERIENCIA EN EL SECTOR TURISMO  
IDIOMAS; ESPAÑOL, INGLÉS, FRANCÉS, ITALIANO

### EXPERIENCIA PROFESIONAL:

- **WAGONS – LITS COOK MEXICANA**  
1969-1970
- **AIR FRANCE**  
1970-1976
- **VIAJES PIGALLE, S.A DE C.V.**  
PROPIETARIA Y DIRECTOR GENERAL 1979 – 1993
- **INARI CONGRESOS Y CONVENCIONES**  
PROPIETARIA Y DIRECTOR GENERAL 1994 A LA FECHA
- EMPRESA DISEÑADA PARA ATENDER, DIRIGIR Y FACILITAR LOS PROCESOS DE PLANEACIÓN, ORGANIZACIÓN Y OPERACIÓN DE EXPOSICIONES, CONGRESOS Y CONVENCIONES

### DESARROLLO INSTITUCIONAL:

ASOCIACIÓN MEXICANA DE AGENCIAS DE VIAJES DE OCCIDENTE QUE COMPRENDE LOS ESTADOS DE JALISCO, COLIMA, NAYARIT Y ZACATECAS  
MIEMBRO DESDE 1980 A 1994, OCUPANDO DIVERSOS PUESTOS Y PRESIDENTE EN EL PERIODO 1989 /1992

### CANACO GUADALAJARA

JEFE DE LA SEC. ESPECIALIZADA DE AGENCIAS DE VIAJES

### CONFEDERACIÓN DE CÁMARAS DE COMERCIO DEL ESTADO DE JALISCO

VICE-PRESIDENTE DE TURISMO

### OFICINA DE CONVENCIONES Y VISITANTES DE GUADALAJARA

MIEMBRO DEL CONSEJO DIRECTIVO 1989-1992

PRESIDENTE EN EL PERIODO 1991-1992

### DIRECTOR DE RELACIONES PÚBLICAS DEL GOBIERNO DE JALISCO

CON EL GOBERNADOR GUILLERMO COSÍO VIDAURRI

### MIEMBRO DE CONSEJOS DIRECTIVOS DE DIVERSAS INSTITUCIONES PRIVADAS Y OFICIALES:

CIUDADES HERMANAS DE GUADALAJARA

PATRONATO DE FIESTAS DE OCTUBRE

CONSEJO CONSULTIVO DEL AEROPUERTO DE GUADALAJARA

CONSEJO DE PROMOCIÓN TURÍSTICA DEL GOBIERNO DE JALISCO

CONSEJO ESTATAL DE CRUZ ROJA MEXICANA

A LO LARGO DE ESTOS AÑOS HEMOS PARTICIPADO EN MÚLTIPLES EXPOSICIONES, CONGRESOS Y CONVENCIONES, DE FORMA TOTAL Y PARCIAL, MENCIONO ALGUNOS DE LOS MÁS RELEVANTES:

- EXPOSICIÓN NACIONAL DE CALZADO VERSIÓN PRIMAVERA VERANO Y OTOÑO INVIERNO POR VARIOS AÑOS..
- CONVENCIÓN INTERNACIONAL DE COMERCIO EXTERIOR.
- XXIV ASAMBLEA INTERNACIONAL DE PEBC.
- APEC CEO SUMMIT ASAMBLEA ANUAL.
- 1ª REUNIÓN IBEROAMERICANA DE JEFES DE ESTADO Y DE GOBIERNO.
- CONGRESO EMPRESARIAL DE JALISCO SUS 4 EDICIONES.
- III INFORME DE GOBIERNO DEL ESTADO DE JALISCO.
- LIC. GUILLERMO COSÍO VIDAURR.
- ASAMBLEA ANUAL DEL BANCO INTERAMERICANO DE DESARROLLO.
- REUNIÓN IBEROAMERICANA DE LA UNIÓN EUROPEA Y DEL CARIBE DE JEFES DE DE ESTADO.
- CONVENCIONES NACIONALES E INTERNACIONALES DE GRUPO MODELO.
- CONVENCIÓN NACIONAL DE CRUZ ROJA MEXICANA.
- 1ER SALÓN INTERNACIONAL DEL AUTOMÓVIL DE GUADALAJARA

## CURRICULUM VITAE



Nombre: OSCAR FRANCISCO GARCÍA RAMOS

Fecha de Nacimiento: 13 de Junio de 1970

Lugar de Nacimiento: México, D.F.

Domicilio Actual: Cerrada Matías Romero 23-101, Colonia Del Valle, México, Distrito Federal

Teléfonos: Casa: (55) 5575-0944 / (33) 3623-0113 Celular: (33) 1353-8771

Correo Electrónico: [oscar.garcia.ramos@prodigy.net.mx](mailto:oscar.garcia.ramos@prodigy.net.mx)

### DESARROLLO ACADÉMICO

Post-Grado: PROGRAMA DE ALTA DIRECCIÓN DE EMPRESA D-1  
Instituto Panamericano de Alta Dirección de Empresa (2003-2004), Guadalajara, Jal.

Maestría: MAESTRÍA EN ADMINISTRACIÓN CON ESPECIALIDAD EN DIRECCIÓN GENERAL  
Centro de Investigación y Estudios de Post-Grado del Instituto Tecnológico Autónomo de México (1994-1996), México, D.F.

Post-Grado: ESPECIALIDAD EN MERCADOTECNIA  
Facultad de Contaduría y Administración del Centro de Enseñanza Técnica y Superior (1992-1993), Tijuana, B.C.

Licenciatura: LICENCIATURA EN SISTEMAS COMPUTACIONALES ADMINISTRATIVOS  
Facultad de Contaduría y Administración del Centro de Enseñanza Técnica y Superior (1988-1992), Tijuana, B.C.

### DESARROLLO PROFESIONAL

- Director General, **Eventos WTC, Centro Internacional de Exposiciones y Convenciones WTC, (Octubre 2008 a la Fecha), México, D.F.**

**Descripción de Responsabilidades:** Incubación y desarrollo de Exposiciones, Congresos y Convenciones dentro y fuera del recinto ferial CIEC -WTC. Manejo del presupuesto de ingresos y egresos de la Unidad de Negocio. Seguimiento de los procesos de Comercialización, Obtención de Patrocinios y Generación de Demanda para cada Evento. Diseño de Campaña de Medios, Control del Presupuesto, Seguimiento Operativo y Manejo de Relaciones Públicas de cada Expo y/o Congreso, contacto del recinto ante la industria del Turismo de Negocios.

- Director Comercial, **Fundación Feria de Zapopan, FESTIVAL CULTURAL ZAPOPUM (Diciembre 2006-Octubre 2008), Guadalajara, Jal.**

**Descripción de Responsabilidades:** Contrato por proyecto. Redefinición técnica y estratégica del evento. Diseño y desarrollo del "layout" físico, así como de la estructura comercial del festival. Diseño de planes de trabajo, definición de objetivos y metas, así como la contratación del personal de ventas y cobranza. Manejo de empresas de "outsourcing" para la obtención de patrocinios, telemercadeo y de la administradora del pabellón gastronómico. Seguimiento y control del presupuesto de ingresos del área, relaciones públicas y representante del evento en ferias y exposiciones nacionales e internacionales. Miembro del Comité de Planeación (COPLA) del festival. Desarrollo de nuevos proyectos de negocio para el nuevo posicionamiento del evento ante el mercado.

- Gerente Comercial, **Aerolíneas Mesoamericanas - ALMA de México (Abril 2006-Diciembre 2006), Guadalajara, Jal.**

**Descripción de Responsabilidades:** Contrato por proyecto (Originalmente 6 meses, posteriormente expandido por 3 meses más), como asesor en el diseño, coordinación y desarrollo del Área de Ventas y de Relaciones Públicas de la Aerolínea, encargado de la creación de las descripciones de puesto, planes de trabajo, determinación de metas y contratación de personal, para los puestos de Agentes de Ventas y de los Ejecutivos de Venta Directa al Público. Implementación de los puntos de venta de los Aeropuertos de Tijuana y Guadalajara, así como el de las Oficinas Corporativas, además de la apertura de los primeros 14 destinos de ALMA, haciendo la labor de contacto con las Secretarías de Turismo de cada Estado, así como con las Oficinas de Visitantes y Convenciones correspondientes, Coordinando las Conferencias de Prensa y los Eventos de Presentación de la Aerolínea, además de dar seguimiento al rol de visitas de las Agencias de Viaje en cada plaza, por parte de los personal de Ventas.

- Gerente Comercial, **Centro de Exposiciones EXPO GUADALAJARA (Junio 2000-Abril 2006), Guadalajara, Jal.**

**Descripción de Responsabilidades:** Desarrollo y comercialización de los diversos servicios ofrecidos por el Recinto, Manejo de Exposiciones, Congresos, Convenciones, Eventos Artísticos y Culturales, Coordinación de Eventos Propios, Presencia y Participación en Eventos Nacionales e Internacionales de Promoción y Difusión, Manejo de Relaciones Públicas con Medios, Otras Empresas, Cámaras, Asociaciones y Organismos Públicos, además de la Atracción de Clientes Potenciales. Diseño del Plan Estratégico Anual para Expo Guadalajara, Manejo del Módulo de Venta de Servicios Extra a Expositores, Desarrollo del esquema de Alimentos y Bebidas del recinto, Atención a Clientes, Seguimiento en la Automatización y Mejoramiento Constante del Sistema de Control de Calendario del Centro de Exposiciones.

- Gerente de Desarrollo de Mercado, **7-ELEVEN MEXICO (Marzo 1999-Junio 2000), Guadalajara, Jal.**

**Descripción de Responsabilidades:** Análisis y localización de puntos geográficos para el establecimiento de tiendas de 7-ELEVEN, Evaluación y Análisis de la presencia de la competencia en el mercado de Guadalajara, Presentación de los puntos elegidos al Consejo Administrativo de 7-ELEVEN, Negociación y contratación de los puntos autorizados por el Consejo Administrativo, Seguimiento al estatus contractual de los puntos ya contratados y operando

- Gerente de Precios y Márgenes, **GRUPO IUSACELL (Junio 1998–Enero 1999)**, México, D.F.

**Descripción de Responsabilidades:** Desarrollo e Implementación de las Estrategias de Precios de los Productos de la compañía, Evaluación de los Márgenes de Rentabilidad de los Productos de la Empresa considerando aportaciones a rentabilidad en Estados Financieros, Análisis de los Precios de la Competencia, Evaluación de Ofertas y Descuentos Especiales, Valorización de Tendencias Macroeconómicas y de Mercado.

- Gerente de Nuevos Productos Financieros Internacionales, **MERCURY BANK & TRUST LTD., Grupo Financiero Bancomer, (Octubre 1995-Junio 1998)**, México, D.F.

**Descripción de Responsabilidades:** Diseño, Desarrollo e Implementación de Nuevos Productos Financieros para las agencias del Grupo Financiero Bancomer en el Extranjero, Capacitación a los Ejecutivos de la Banca Patrimonial a Nivel Nacional, acerca de los nuevos productos creados, Análisis de Mercado, Administración y Desarrollo de los Sistemas de Intranet e Internet de la Unidad de Negocio.

- Asesor Financiero en la División de Financiamiento a Clientes, **IBM DE MEXICO (Septiembre 1994-Septiembre 1995)**, México, D.F.

**Descripción de Responsabilidades:** Diseño, Desarrollo, Implementación y Promoción de esquemas de financiamiento y arrendamiento para clientes de nivel corporativo, Análisis de los estados financieros de los clientes, con la finalidad de definir su capacidad crediticia.

- Sub-Gerente de Sucursal, **BANCO NACIONAL DE MEXICO (Octubre 1992-Agosto 1994)**, Tijuana, B.C.

**Descripción de Responsabilidades:** Promoción de los productos financieros ofrecidos por la empresa, Administración y Control del personal de cajas de la Sucursal, Administración de los recursos materiales de la sucursal.

- Miembro Fundador, Administrador General y Diseñador de Gráficos y Digitales por Computadora, **IMÁGENES Y DISEÑO ESPECIALIZADO PARA LA ADMINISTRACION (Julio 1990-Octubre 1992)**, Tijuana, B.C.

**Descripción de Responsabilidades:** Administración de los recursos de la empresa, Promoción de los productos y servicios ofrecidos por la compañía, Diseño de gráficas y animación por computadora para anuncios de televisión.

#### ACTIVIDADES EXTRACURRICULARES

- Estudio del Idioma Francés en el Instituto PROULEX (Cursando Actualmente el 3er. Nivel)
- 620 Puntos en Examen TOEFL, impartido por el ETS el 26 de Septiembre de 1996
- Integrante de la Sociedad de Alumnos de la Facultad de Contaduría y Administración del Centro de Enseñanza Técnica y Superior, desempeñando los siguientes puestos:
  - **Presidente** de la Sociedad de Alumnos, Ciclo 91-92
  - **Representante de la Carrera de Sistemas Computacionales Administrativos**, Ciclo 88-90
  - **Secretario de Relaciones Internas**, de la Sociedad de Alumnos, Ciclo 88-89
- Coordinador de Finanzas del 2º. Simposium Internacional de Sistemas Computacionales Administrativos 1991
- Integrante del Consejo Estudiantil del Centro de Enseñanza Técnica y Superior, Ciclo 88-89

#### CURSOS RECIBIDOS

Tema: "Your Best Reward is Mexico", Introducción a los Incentivos, R.O.I. y Creatividad en los Incentivos  
 Impartido por: Ella Messerli  
 Fecha: 12 de Diciembre del 2006

Tema: **Curso de Organización Ferial**  
 impartido por: Dra. Paloma Hidalgo  
 Fecha: 06 al 09 de Marzo del 2002

Tema: **El Vendedor Profesional**  
 Impartido por: Lic. José Juan Flores Curiel  
 Fecha: 13 al 17 de Agosto del 2001

Tema: **Curso "Expositores Mejor Preparados, Mejores Resultados"**  
 Impartido por: Arq. Gerardo Ocaña  
 Fecha: 24 de Julio del 2001

Tema: **Curso de Liderazgo**  
 Impartido por: Lic. Aida Girscher  
 Fecha: Enero a Junio del 2001

Tema: **El Marketing para el Nuevo Milenio**  
 impartido por: Philip Kotler  
 Fecha: 10 de Julio del 2000

Tema: **Universidad de 7-ELEVEN**  
 Impartido por: 7-Eleven México, S.A. de C.V.  
 Fecha: 18 y 19 de Noviembre de 1999

Tema: **Los 7 Hábitos de la Gente Altamente Efectiva**  
 Impartido por: COVEY Management Group.  
 Fecha: 2, 3 y 4 de Septiembre de 1999

Tema: **Series 7 (New York Stock Exchange)**  
 Impartido por: IMERVAL  
 Fecha: Marzo-Julio 1996

Tema: **Seminario de Programación en Visual BASIC 3.0**  
 Impartido por: Microsoft Inc.  
 Fecha: 27 de Mayo de 1993

Tema: **Fuerza de Ventas I, Fuerza de Ventas II y Mercado de Acciones y Valores**  
 Impartido por: Banco Nacional de México  
 Fecha: 1º. Al 30 de Marzo de 1993

Handwritten signatures and initials at the bottom of the page, including a large signature on the left, a stylized 'M' in the center, and several smaller signatures on the right.

# Santiago Gutierrez Haces

---

## Información personal

### Educación

- 1980 Cornell University-Hoteleria
- 1974-1977 Escuela Mexicana de Turismo- Hoteleria
- 1968-1971 Universidad La Salle- Preparatoria

Diplomas y Títulos.

### Experiencia profesional

- [ 1994 - 2004] La Jolla de Mismaloya

#### Director General

- Mercadeo, Administración y Finanzas del Hotel
- Procedimientos certificados ISO 9001
- Afiliación a Leading Hotels of the World

### Objetivo

Mantener a través de procedimientos de control de calidad una operación de alto nivel en el Centro Internacional de Convenciones en Puerto Vallarta.

Obtener a través de una eficiente administración el mejor uso de las instalaciones, equipo de operación, y recursos humanos

Asegurar la satisfacción y seguridad de los clientes, los empleados y el Fideicomiso

Implementar un plan anual de Mercadotecnia para el mercado nacional e internacional.

### Actividades independientes

Operación y ventas de embarcaciones para turismo y pesca deportiva, propietario del Catamarán DISCOVERY, Lancha de pesca DISCOVERY FISHING,

Tabaquería y Boutique del Hotel Dreams Villa Magna, en Nuevo Vallarta, Nayarit.

Handwritten signatures and marks at the bottom of the page, including a large signature on the left, a circular stamp in the center, and several smaller marks on the right.





Domicilio: Calle Havre No. 243 Col. Díaz Ordaz CP 48310 Puerto Vallarta, Jalisco México Tel. (322) 224 7954 Cel. (322) 779 7353 Mail. [riverooscar@hotmail.com](mailto:riverooscar@hotmail.com)

## Lic. Oscar Abel Rivero Estrada

### Objetivo:

Dirigir una empresa en la cual imponer el Liderazgo para la obtención de las metas de ella. "Para la obtención de un bien mayor", es decir lo que es mejor para todos. poner en práctica mis conocimientos y experiencias, comprometido con la calidad y excelencia en el servicio y que me permita continuar y mejorar mi desarrollo profesional y darle a ella un mejor posicionamiento, logrando maximizar los resultados financieros y darle a los propietarios utilidades y a los colaboradores una razón de ser.

### Experiencia

1985 - 1986

Hoteles Hyatt

Acapulco, Gro.

#### Trainee Corporativo.

- Departamento de Ventas.
- Departamento de Alimentos y Bebidas.
- Departamento de División Cuartos.

1986 - 1987

Hyatt Continental

Acapulco, Gro.

#### Gerente de Recepción.

- Implementación del puesto cajero-recepcionista.
- Implementación del programa de registro y salida en 5 minutos.
- Reducir el porcentaje de quejas de 20% a 5%.
- Estadía de huéspedes más confortables y con mayor servicio personalizado.

1987 - 1988

Hyatt Continental

Acapulco, Gro.

#### Coordinador de Ventas.

- Implementación de un programa de cómputo para el manejo de grupos.
- Establecimiento de un mayor contacto con los vendedores corporativos, para mantenerlos al día con la información de servicios del hotel, y así poder lograr un mayor número de negocio potencial.
- Incrementamos el número de negocio cerrado de un 15% a un 30%.

1988 - 1989

Hyatt Continental

México D.F.

#### Asistente del Director de Ventas.

- Incremento de ventas al hotel en un 30%.
- Recibí reconocimiento a las mayores ventas en la compañía.
- Desarrollo del curso de excelencia en las ventas.
- Incrementamos las ventas de grupos al hotel.

**1989 - 1990** Hyatt Cancún Caribe Cancún, Qro.

**Asistente del Director de Ventas.**

- Reapertura del hotel después de una inversión de 7 millones de dólares.
- Posicionar el hotel como uno de los más exclusivos y con mejor tarifa promedio.
- Incrementamos la ocupación de un 60% a un 85%.
- Incremento de tarifa en un 45%.
- Implementación de un nuevo programa de mercadotecnia enfocado en un alto servicio hacia nuestros huéspedes.

**1990 - 1991** Hyatt Coral Puerto Vallarta, Jal.

**Director de Ventas.**

- Toma del Hotel por Hyatt para operación.
- Incrementamos las ventas de un 30% a un 60%.
- Se incremento la producción de mayoristas 40%.
- Se posicionó el hotel como uno de los mejores hoteles de Puerto Vallarta.

**1991 - 1992** Continental Plaza Acapulco Acap. Gro.

**Director de Ventas.**

- Apertura de la nueva cadena de hoteles.
- Se desarrolló una nueva imagen para el nuevo nombre.
- Incremento de ocupación en un 10%.
- La mejor tarifa por medio de la plaza.

**1992 - 1993** Oficina Corporativa Sidektur México D.F.

**Director Nacional de Ventas.**

- Apertura de la oficina corporativa de ventas.
- Desarrollar las políticas y contratar el personal de reservaciones y ventas.
- Establecimiento de procedimientos.
- Capacitar al personal de ventas y reservaciones.
- Recibí el reconocimiento a las mejores ventas.

**1993 - 1994** Days Inn (328) Acapulco, Gro.

**Asistente del Gerente General.**

- Implementar las políticas y procedimientos de Alimentos y Bebidas, División Cuartos y Ventas.
- Desarrollar la oficina de ventas México.
- Incrementar la ocupación de 30% a 40%.
- Abrir el departamento de Alimentos y Bebidas.
- Recibí el diploma a las mejores ventas de la compañía.

**1994 - 1995** Days Inn (165) México D.F.

**Gerente General.**

- Incrementamos las ventas en un 30%.
- Implementación del programa corporativo para gente de negocio, ocupando el 40% de la producción del Hotel.
- Desarrollamos un curso motivacional para los jefes de área.
- Posicionamos el hotel como uno de los mejores cuatro estrellas de la plaza.

**1995 - 1998** Days Inn (328) Acapulco, Gro.

**Gerente General.**

- Incremento de la ocupación de 40% a 62%.
- Posicionamiento del hotel como el mejor cuatro estrellas de la plaza.
- Incremento del GOP a un 20% en el primer año.
- Renovación total del hotel, con presupuesto propio.
- Incremento del GOP de 20% a 40%, en el segundo año.
- Establecimos una ocupación promedio anual en el hotel del 65%.

**1998 - 2000** Howard Johnson (200) Los Cabos, B.C.S.

**Gerente General.**

- Establecimos políticas financieras estrictas por la situación del hotel.
- Implementación de todas las políticas, procedimientos y estándares de operación. Incremento de la ocupación en un 20%
- Obtuvimos el segundo lugar de ocupación en la plaza en 1999.



**2000 - 2001** Cuatro Vientos (412) Santa Lucía, Camagüey, Cuba.

**Director General.**

- Implementar el servicio de todo incluido con un concepto de 5 estrellas
- Mejorar GOP de un 12% a un 20%
- Capacitación a todo el comité ejecutivo, dentro de un sistema de administración por resultados.
- Mejorar el nivel de satisfacción de los huéspedes.
- Incremento de los ingresos en centros de consumo.
- Incremento de la ocupación de un 60% a un 70%.
- Lograr el distintivo HACCP de Higiene.

**2001/Ene. A 2002/Feb.** Hotel Villa Vera, Spa & Acapulco, Gro.  
Raquet Club. 70 Habs.

**Gerente Residente.**

- Reposicionar el Hotel como Clase Especial.
- Incrementar los ingresos en SPA, Restaurantes, Banquetes y otras áreas de servicios.
- Capacitar a los colaboradores para dar el servicio de clase especial.
- Creación del comité de calidad.
- Comercialización del Hotel en el Mercado Americano.
- Lograr el distintivo 4 (cuatro) Diamantes.

**2002 a la fecha.** Hotel Costa Club Punta Arena Puerto Vallarta, Jal.  
Puerto Vallarta (208 habs.)

**Gerente General.**

- Posicionar el Hotel como Todo Incluido.
- Incrementar la ocupación en un 12% durante el primer año.
- Comercializar el Hotel en todos los mercados.
- Convertirlo en el líder del mercado de los hoteles de cuatro estrellas .
- Incrementamos su tarifa promedio en un 40%.

**Presidente de la Asociación de Hoteles 2006, 2007 y 2008.**  
**Presidente del FIDETUR 2006, 2007 y 2008.**

**Educación.**

- MBA (Maestría en Administración y Finanzas) TecMilenio.
- Licenciatura en Administración de Empresas.(ITA)
- Diplomado en Mercadotecnia Hotelera por el Tecnológico de Monterrey.
- Diplomado en Mercadotecnia en la Universidad W.I.S.E.
- Diplomado en Administración en la Universidad W.I.S.E.
- Diplomado en Finanzas en la Universidad W.I.S.E.
- Diplomado en Administración Hotelera. Tec de Monterrey.
- Diplomado en Finanzas Hoteleras, Tec de Monterrey.

**Intereses.**

- Familia.
- Doctorado en Administración Financieras.
- Desarrollo personal.
- Deportes.
- Lectura.
- El bien común.

**Lenguas:**

Español  
Ingles  
Francés (estudiando)

**Notas.** Este currículum describe escuetamente mis récords, así como, mis conocimientos teóricos y prácticos que adquirido durante mi desarrollo profesional.

Me gustaría tener la oportunidad de trabajar en una compañía de prestigio y con amplio desarrollo donde pueda poner en práctica mis conocimientos y aptitudes logrando tener una retroalimentación y así seguir creciendo en lo profesional y en lo personal.





FIDEICOMISO  
ESTERCO  
EL SALADO

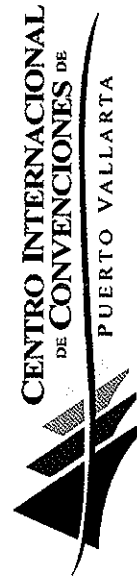

## SOPORTE DOCUMENTAL DE ASUNTOS VARIOS

SEPTUAGÉSIMA REUNIÓN EXTRAORDINARIA DEL COMITÉ TÉCNICO DE FIDEES DE FECHA 07 DE OCTUBRE DEL 2011

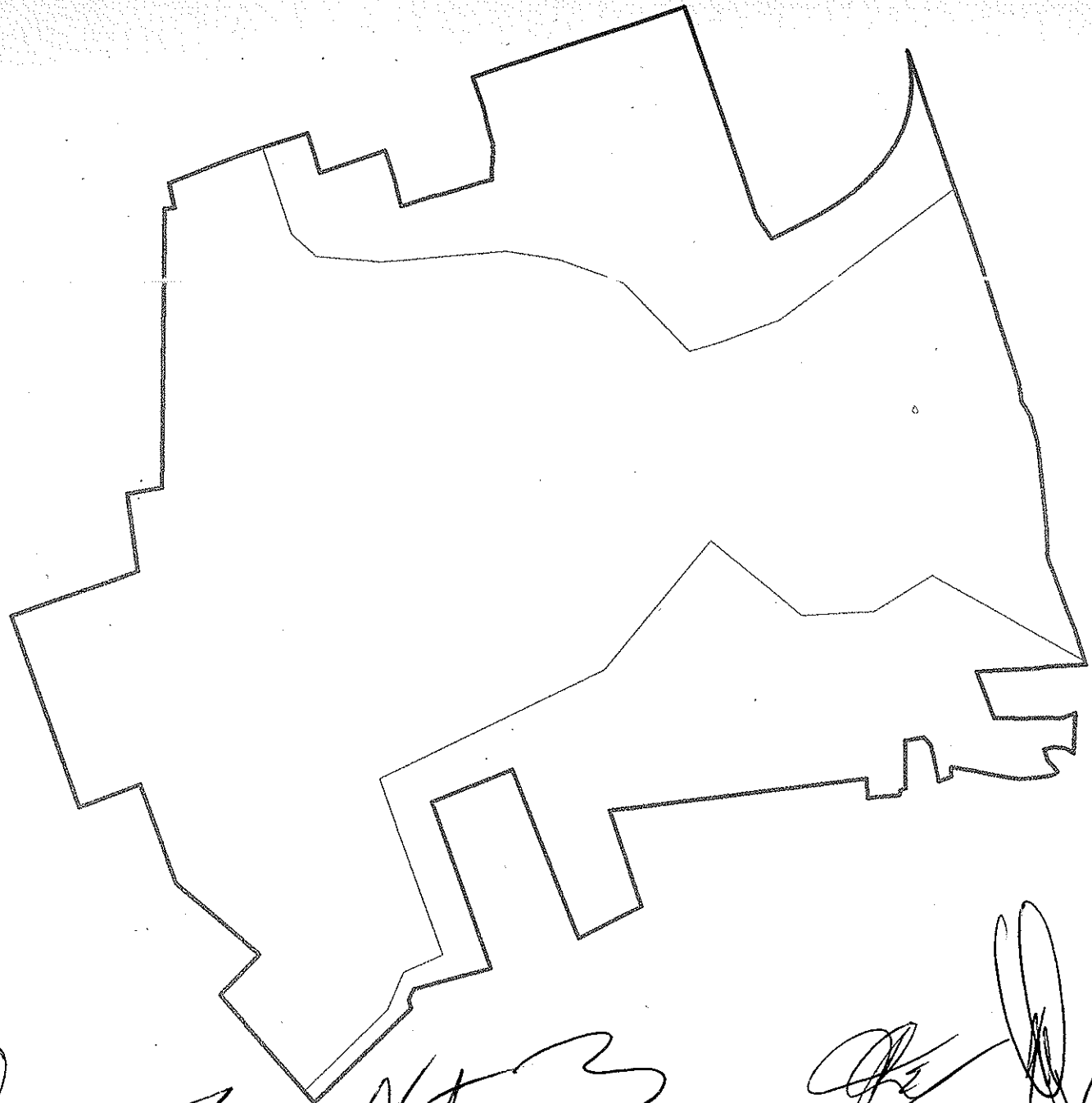

*[Handwritten signature]*

*[Handwritten signature]*

*[Handwritten signature]*

*[Handwritten signature]*



GOBIERNO DEL  
ESTADO DE JALISCO



COMISIÓN  
DEL ESTADO  
DE JALISCO

ORIENTACION  
NORTE:



ESCALA DE IMPRESIÓN

1:12,000

FRACCION I  
(Poligono I)  
SUPERFICIE 250-32-49.33

COLINDANCIAS

NORTE.- En línea simirecta en 286.53 metros con la Avenida Paseo de las Flores, y en línea quebrada en 726.997 metros con la fracción IV, y en línea semirecta en 435.114 metros con la Avenida Paseo de las Flores, y en línea quebrada en 1,235.915 metros con la fracción II.  
SUR.- En línea quebrada en 2,871.53 metros con la Colonia Educación.  
ESTE.- En línea quebrada en 1,235.915 metros con el C. Armando Ibarria González, y en línea quebrada en 470.310 metros con la fracción III.  
OESTE.- En línea recta en 276.247 metros con la Avenida Francisco Medina Ascencio, y en línea quebrada en 1,051.591 metros con la fracción V, y en línea quebrada en 1,093.645 metros con la colonia Villa Las Flores.

Escala  
metros

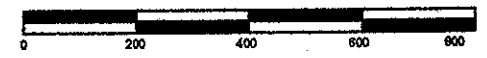

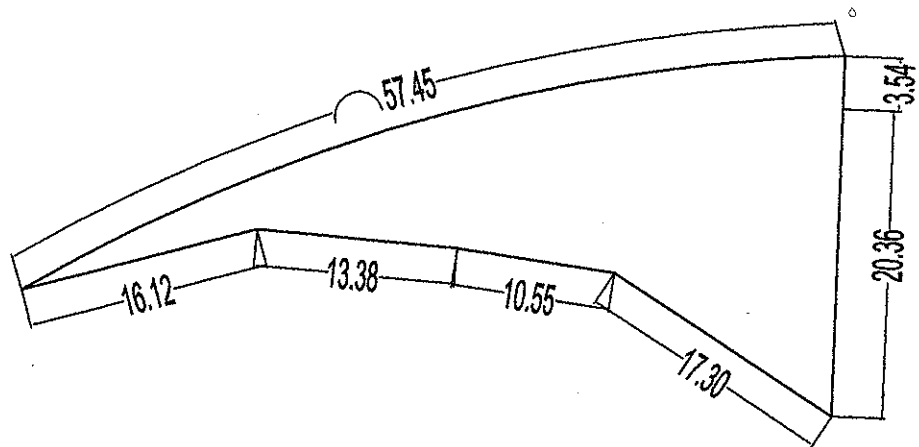







GOBIERNO DEL  
ESTADO DE JALISCO



COMISIÓN  
AGRAPECOL  
DEL ESTADO DE JALISCO

ORIENTACION  
NORTE:



ESCALA DE IMPRESIÓN

1:500

LOTE 1  
SUPERFICIE 513.38 M2

COLINDANCIAS

NORTE.- En línea curva en 57.45 metros con lote 5 Avenida Mangle  
 SUR.- En línea quebrada en 57.35 metros el C. Jaime Nieto Heredia  
 ESTE.- En línea semirecta en 23.90 metros con el C. Jaime Nieto Heredia

ESCALA GRAFICA  
metros



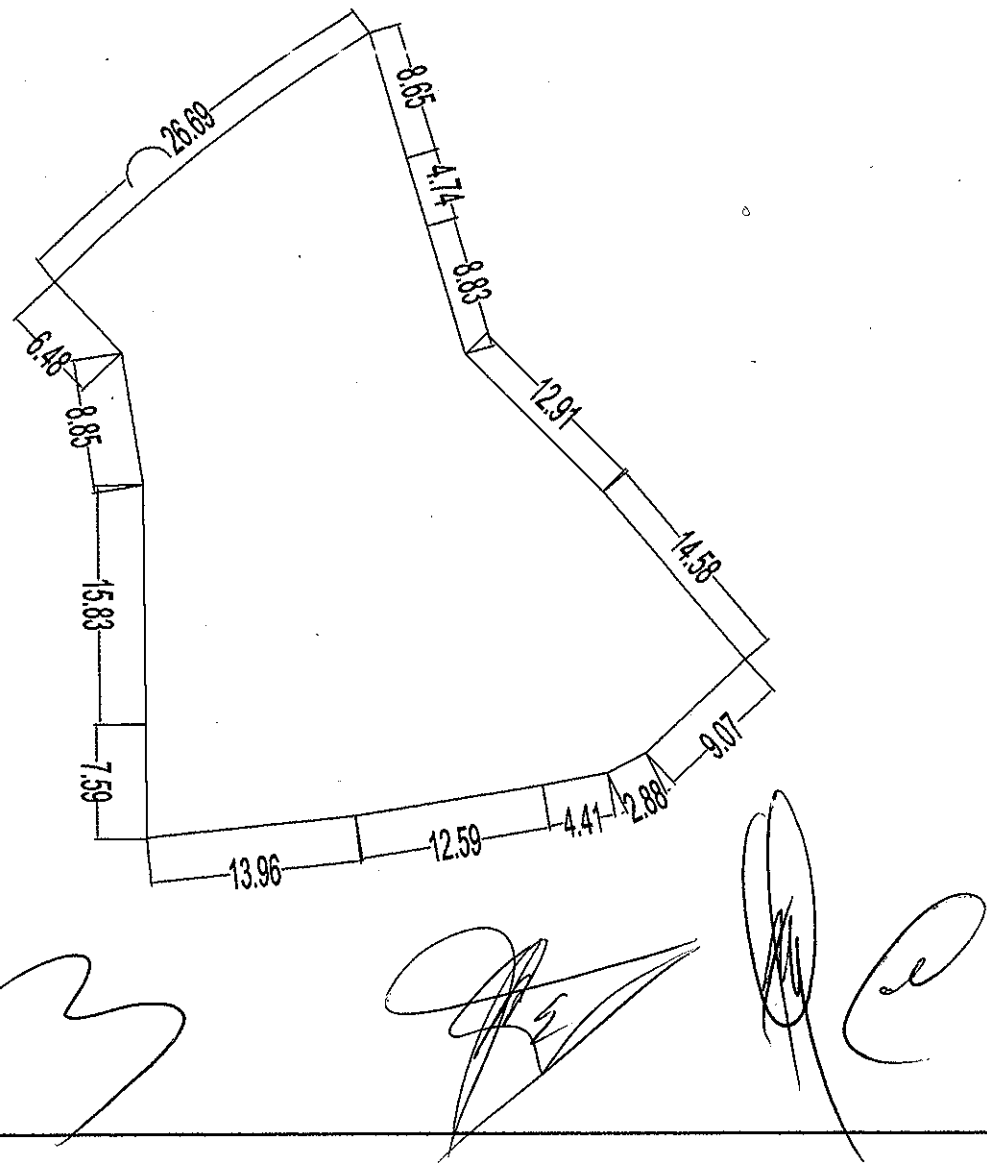

GOBIERNO DEL  
ESTADO DE JALISCO



FIDEICOMISO  
DEL ESTADO DE  
JALISCO

DIRECCION  
NORTE:



ESCALA DE IMPRESION

1:500

LOTE 2  
SUPERFICIE 1,319.95 M2

COLINDANCIAS

NORTE.- En línea curva en 26.69 metros con lote 5 Avenida Mangle.  
SUR.- En línea quebrada en 42.41 metros con pequeñas propiedades de la colonia Agua Zarca.  
ESTE.- En línea quebrada en 49.71 metros con el C. Jaime Nieto Heredia.  
OESTE.- En línea quebrada en 38.75 metros con arroyo La Virgen.

ESCALA GRAFICA  
metros



0 5 15 30

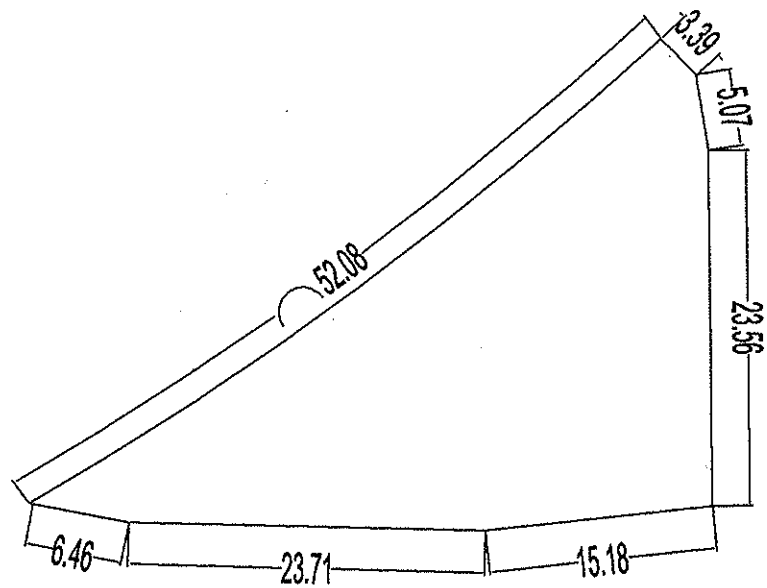

GOBIERNO DEL  
ESTADO DE JALISCO



FIDEICOMISO  
DEL  
ESTADO DE JALISCO

ORIENTACION  
NORTE:



ESCALA DE IMPRESIÓN

1:500

LOTE 3  
SUPERFICIE 745.41 M2

COLINDANCIAS

SUR.- En línea recta en 45.35 metros con pequeñas propiedades de la colonia Agua Zarca.

ESTE.- En línea quebrada en 32.02 metros con arroyo La Virgen.

NOROESTE.- En línea curva en 52.08 metros con lote 5 Avenida Mangle.

ESCALA GRAFICA  
metros

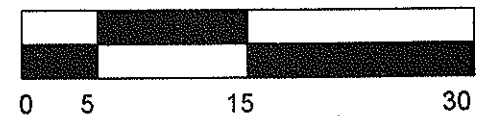

AA





GOBIERNO DEL  
ESTADO DE JALISCO



IDE CO/ SED  
REGISTRO  
EL SALADO

ORIENTACION:  
NORTE:



ESCALA DE IMPRESIÓN  
**1:1000**

**LOTE 4**  
**SUPERFICIE 7,336.84 M2**

**COLINDANCIAS**

NORTE.- En línea quebrada en 161.37 metros con fracción III, ahora de C. Jaime Nieto Heredia.  
SUR.- En línea curva en 97.15 metros con lote 5 Avenida Mangle.  
ESTE.- En línea recta en 45.06 metros con C. Jaime Nieto Heredia.  
OESTE.- En línea quebrada en 103.14 metros con lote 6, arroyo La Virgen de por medio.

ESCALA GRAFICA  
metros

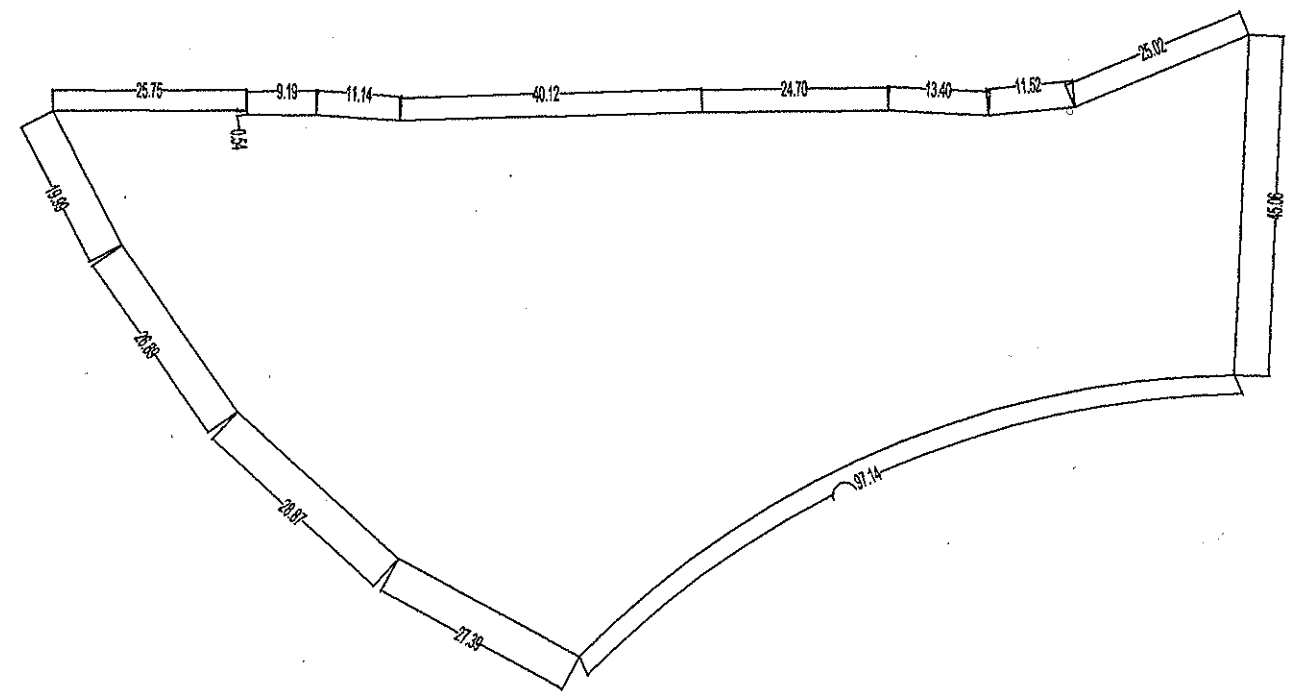
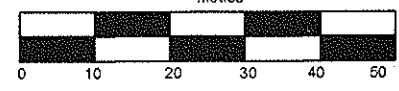

Handwritten signatures and stamps at the bottom of the page.

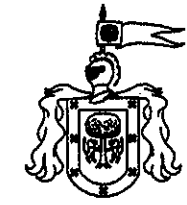
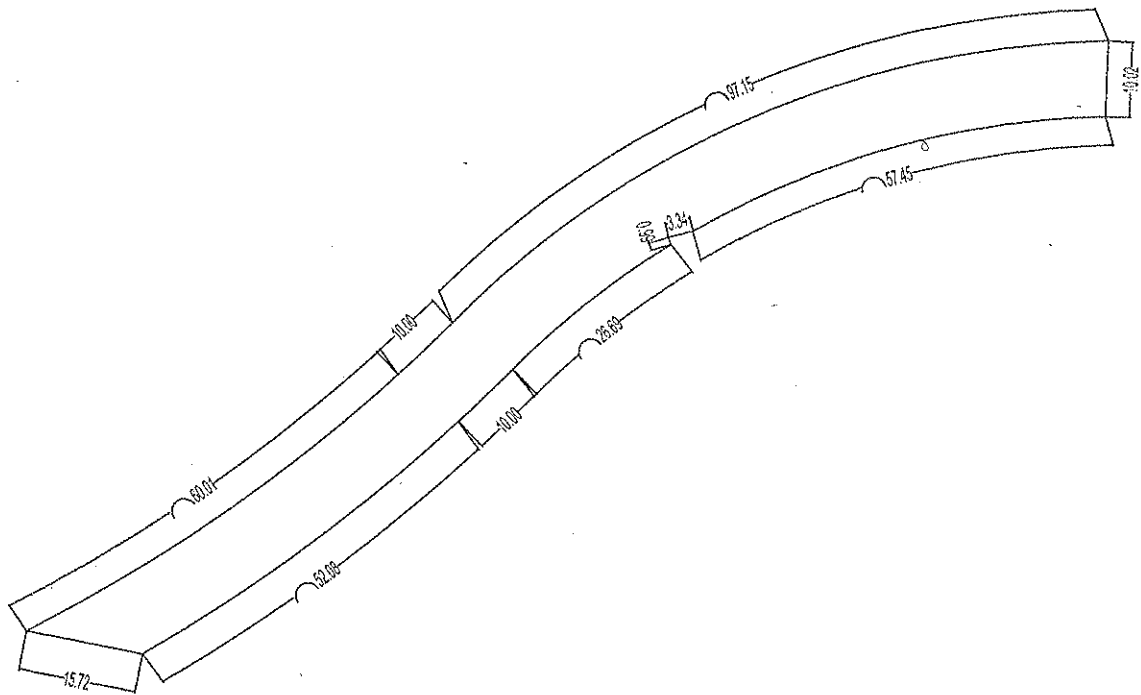

Gobierno del  
Estado de Jalisco



FIDEICOMISO  
ESTERO  
EL SALADO

ORIENTACION  
NORTE:



ESCALA DE IMPRESIÓN

1:1000

**LOTE 5**  
 (Vialidad Av. Mangle)  
 SUPERFICIE 1,581.79 M2

**COLINDANCIAS**

NORTE.-En línea curva en 97.15 metros con lote 4, y en línea recta en 10.00 metros con arroyo La Virgen, y en línea curva en 60.01 metros con lote 6.  
 SUR.-En línea curva en 57.45 metros con lote 1, y en línea quebrada en 4.33 metros con C. Jaime Nieto Heredia, y en línea curva en 26.69 metros con lote 2, y en línea recta en 10 metros con arroyo La Virgen, y en línea curva en 52.08 metros con lote 3.  
 ESTE.-En línea recta en 10.02 metros con Avenida Mangle.  
 OESTE.- En línea recta en 15.72 metros con Avenida Mangle.

ESCALA GRAFICA  
metros



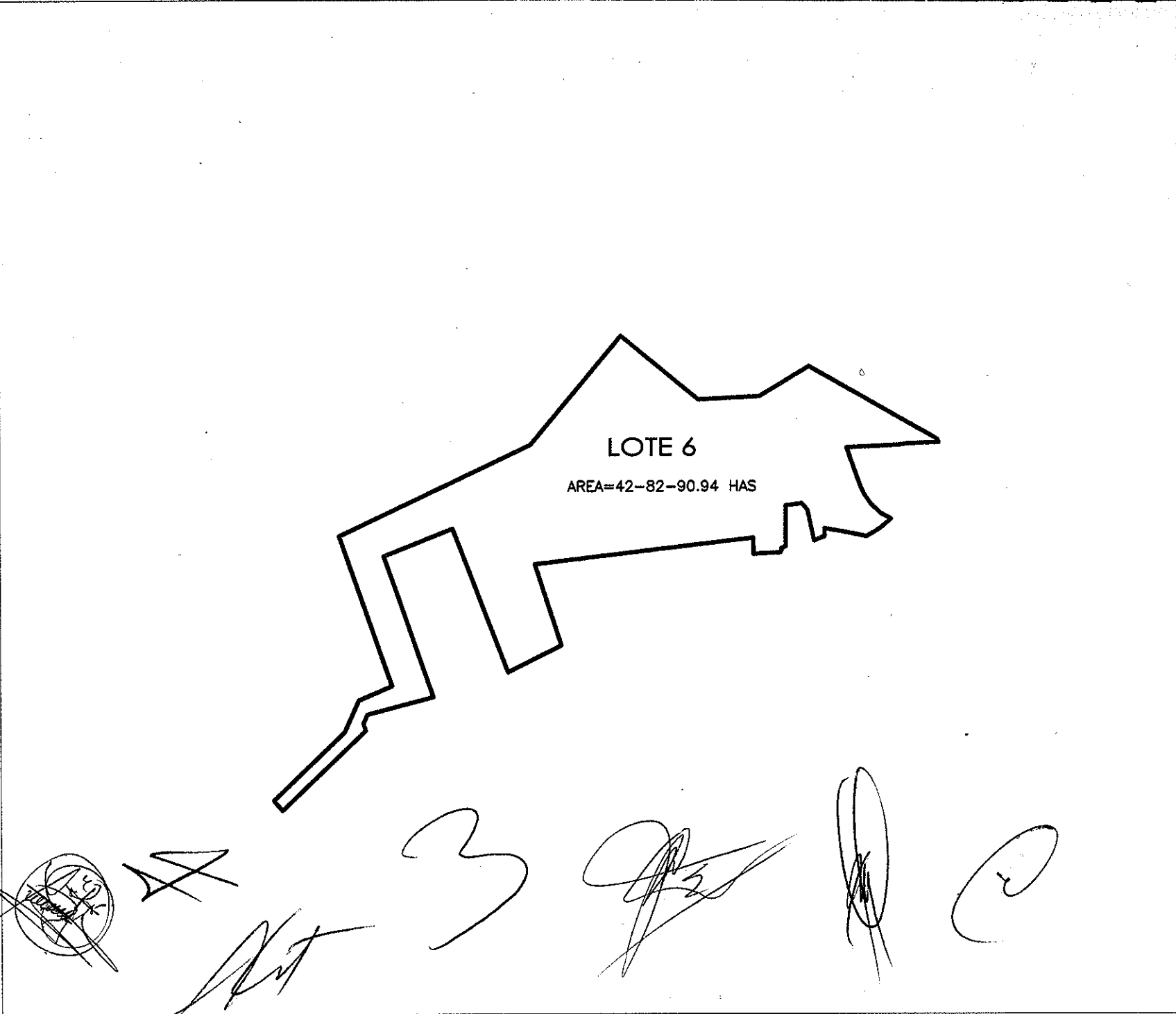

**GOBIERNO DEL  
ESTADO DE JALISCO**



**FIDEICOMISO  
ESTERO  
EL SALADO**

ORIENTACION  
NORTE:



ESCALA DE IMPRESIÓN  
**1:12,000**

**LOTE 6**  
**SUPERFICIE 42-82-90.94 Has.**

**COLINDANCIAS**

**NORTE**- En línea quebrada en 2,404.93 metros con lote 7 ANP.  
**SUR**- En línea quebrada en 2,647.35 metros con la Colonia Educación y Agua Zarca.  
**ESTE**- En línea curva en 60.01 metros con lote 5 Avenida Mangle, y en línea recta en 10.00 metros con arroyo La Virgen, y en línea quebrada en 103.14 metros con lote 4, y en línea recta en 96.11 metros con Fracción III, ahora C. Jaime Nieto Heredia y arroyo La Virgen de por medio, y en línea quebrada en 116.84 metros con Fracción III.  
**OESTE**- En línea recta en 30.60 metros con la Avenida Francisco Medina Ascencio.

Escala  
metros



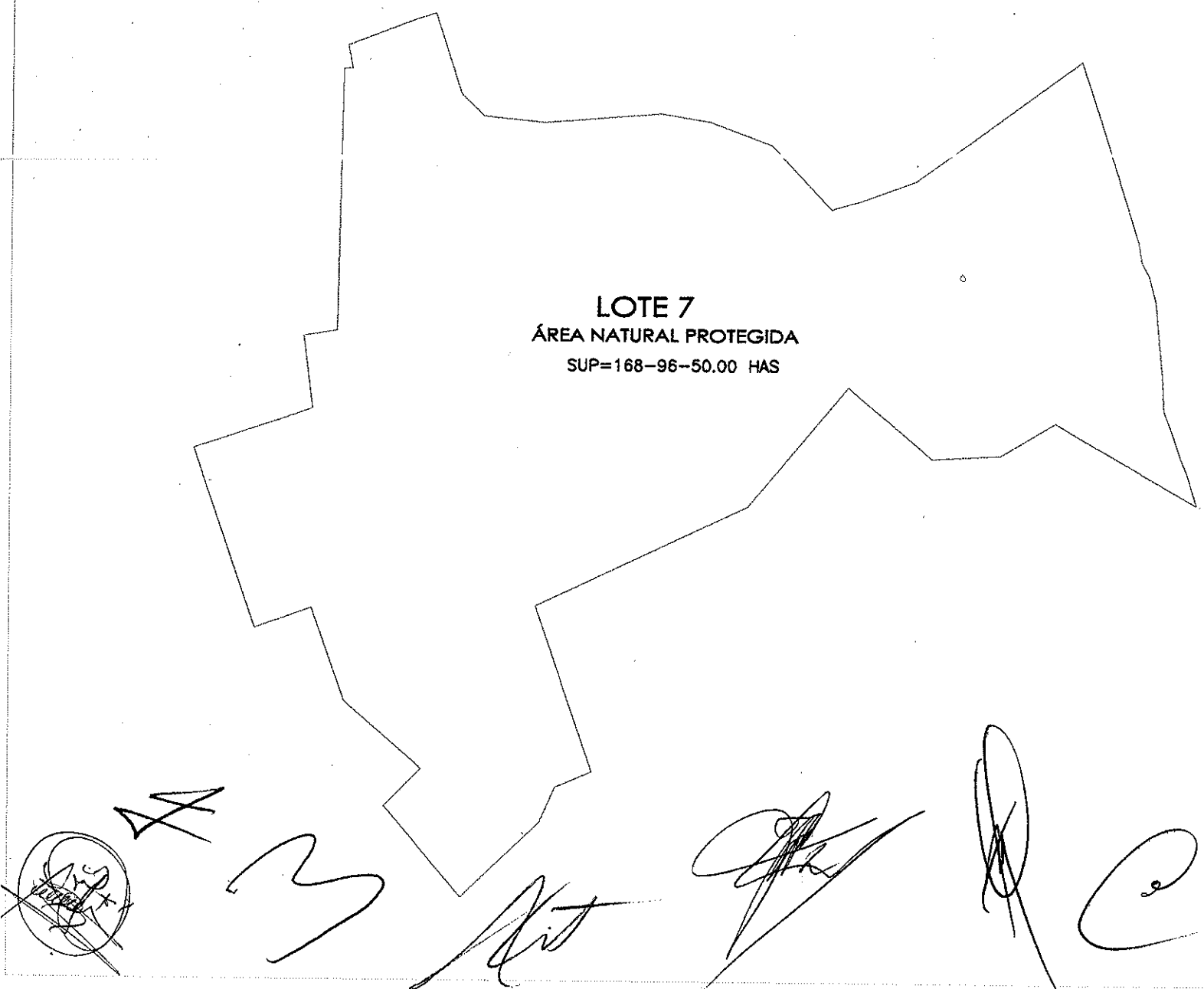

GOBIERNO DEL  
ESTADO DE JALISCO



ORIENTACION  
NORTE:

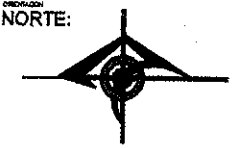

ESCALA DE IMPRESIÓN  
**1:12,000**

**LOTE 7 (ANP "EL SALADO")**  
**SUPERFICIE 168-96-50.00 has.**

**COLINDANCIAS**

NORTE.- En línea simirecta en 194.61 metros con la Avenida Paseo de las Flores, y en línea quebrada en 1,647.47 metros con lote 8.  
SUR.- En línea quebrada en 2,404.93 metros con lote 6.  
ESTE.- En línea quebrada en 957.39 metros con el C. Miguel Ibarria González.  
OESTE.- En línea recta en 247.16 metros con la Avenida Francisco Medina Ascencio, y en línea quebrada en 1,051.591 metros con la fracción V, y en línea quebrada en 1,093.645 metros con la colonia Villa Las Flores.

Escala  
metros



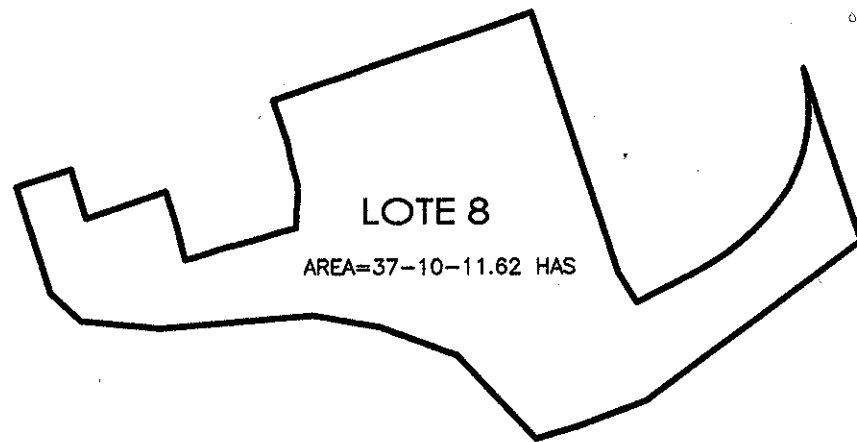

GOBIERNO DEL  
ESTADO DE JALISCO



FIDEICOMISO  
ESTERO  
EL SALADO

ORIENTACION  
NORTE:



ESCALA DE IMPRESIÓN

1:12,000

LOTE 8  
SUPERFICIE 37-10-11.62 Has.

**COLINDANCIAS**

NORTE.- En línea recta en 91.20 metros con la Avenida Paseo de las Flores, y en línea quebrada en 721.68 metros con la fracción IV, ahora Col. Aeropuerto, y en línea semirecta en 434.65 metros con la Avenida Paseo de las Flores, y en línea quebrada en 995.34 metros con la fracción II, ahora Centro de Convenciones.

SUR.- En línea quebrada en 1,647.47 metros con Lote 7 ANP.

ESTE.- En línea semirecta en 289.00 metros con el C. Miguel Ibarria González.

Escala  
metros

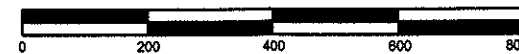

Handwritten signatures and stamps at the bottom of the page. From left to right: a circular stamp with illegible text, a signature starting with 'A', a signature starting with 'B', a large signature, and a signature starting with 'C'.

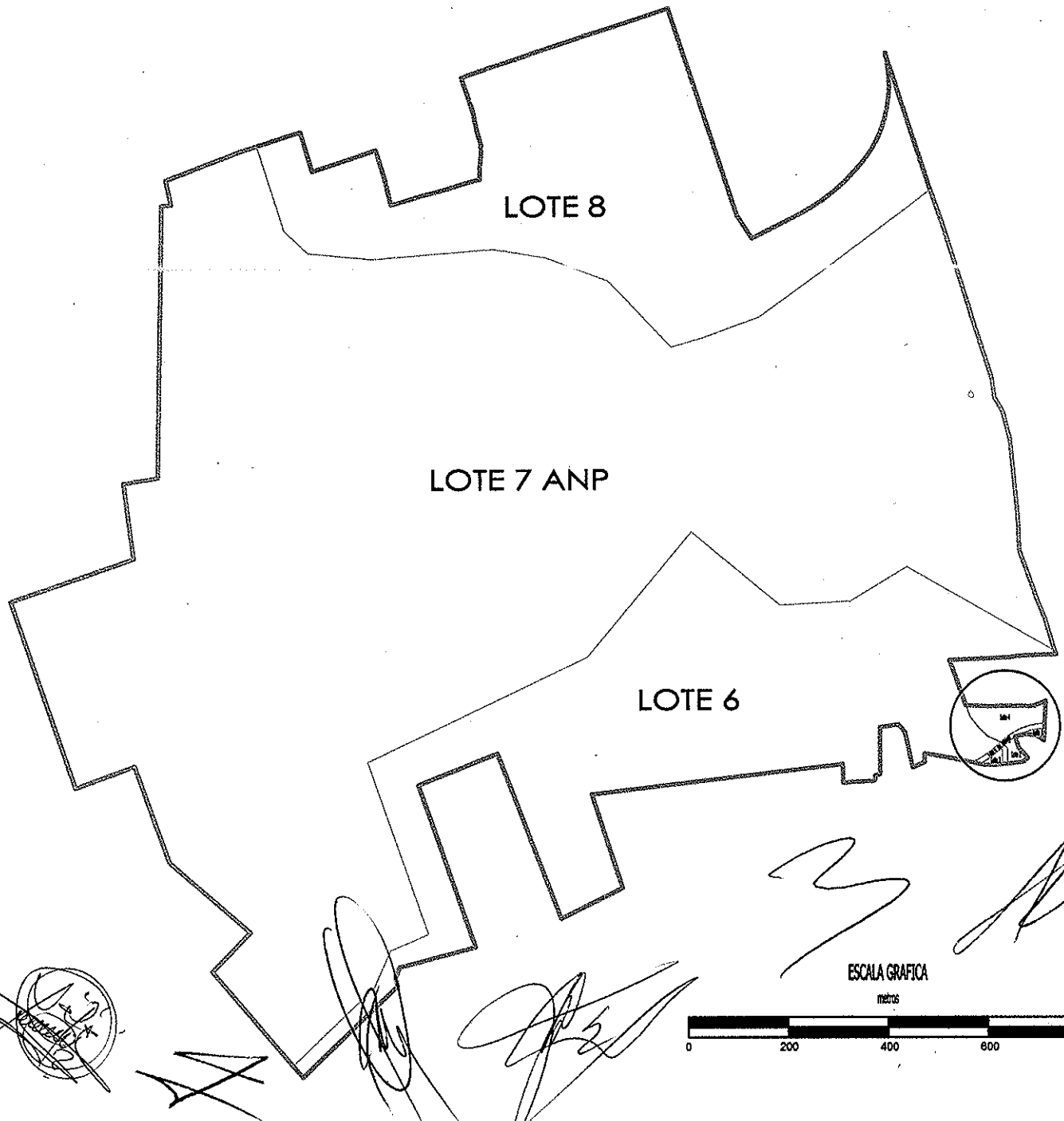

**GOBIERNO DEL  
ESTADO DE JALISCO**



**FIDEICOMISO  
ESTERO  
EL SALADC**

ESCALA DE IMPRESIÓN  
**1:12,000**

**TODAS LAS FRACCIONES  
COLINDANCIAS**

Las medidas y colindancias de las fracciones están descritas en los planos individuales.

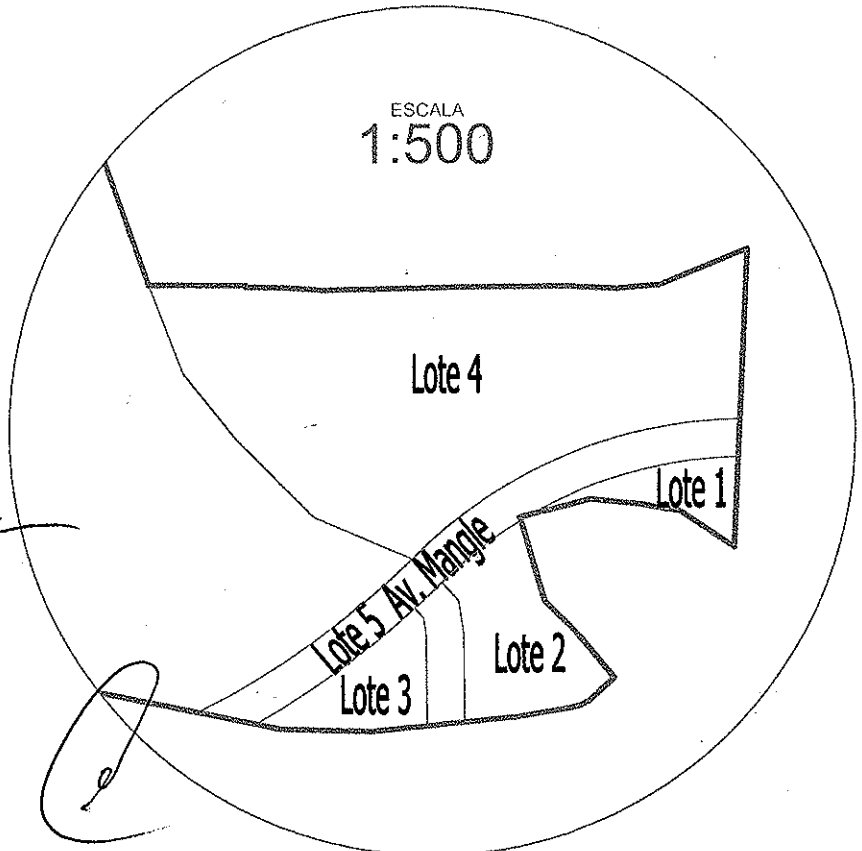

*[Handwritten signature]*

*[Handwritten signature]*

*[Handwritten signature]*

ESCALA GRAFICA  
metros

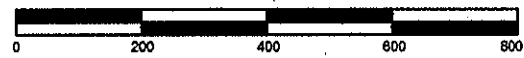

# Fideicomiso para la Protección de El Estero El Salado y Áreas Colindantes

## Lista de Asistencia a la Septuagésima Sesión Extraordinaria del Comité Técnico.

### MIEMBROS DEL COMITÉ TÉCNICO DEL FIDEES

Ing. Miguel Cervantes Díaz.  
Director General de Fomento a Zonas Estratégicas.  
**Presidente del Comité Técnico del FIDEES.**  
C.P. José María Ibarria González.  
Secretario Técnico y Rep. del Gob. del Edo.  
**Presidente Suplente del Comité Técnico del FIDEES.**

**SECRETARIA DE FINANZAS**  
Lic. Ignacio Enrique García Encarnación.  
Encargado de la Coordinadora Zona 7.  
**Miembro Propietario del C.T. de FIDEES.**  
Lic. Mario Bonilla Moreno.  
Sup. de Aud. de la Oficina de Coord. de Pto. Vallarta.  
**Miembro Suplente del C.T. de FIDEES.**

**SEMADES**  
M. en C. Albino Garay De la O.  
Delegado de la Región 09 Costa Norte  
**Miembro Propietario del C.T. de FIDEES**  
Ing. Cinthya Feregrino Palacios.  
Técnico Especialista Ambiental.  
**Miembro Suplente del C.T. de FIDEES.**

**POR: LA SECRETARIA DE TURISMO**  
Sr. José Ludwig Estrada Virgen.  
Director de Turismo de Puerto Vallarta.  
**Miembro Propietario del C.T. de FIDEES.**

**H. AYUNTAMIENTO DE PUERTO VALLARTA**  
Ing. José Luis Díaz Borjoli.  
Director de Turismo del H. Ayuntamiento.  
**Miembro Propietario del C.T. de FIDEES.**  
C. Salvador Gómez Craciانو.  
Subdirector de Medio Ambiente.  
**Miembro Suplente del C.T. de FIDEES.**

**FIDEUR**  
Ing. Juan Gerardo Reyes Urrutia.  
Director General del FIDEUR.  
**Miembro Propietario del C.T. de FIDEES.**  
Lic. Claudia J. Salgado Lozano.  
Coordinador de Vinculación de Proyectos.  
**Miembro Suplente del C.T. de FIDEES.**

**SECRETARIA GENERAL DE GOBIERNO**  
Mtro. Ramón Gregorio Longoria Cervantes.  
Director General de Asuntos Agrarios.  
**Miembro Propietario del C.T. de FIDEES.**  
Lic. María Teresa Lomeli Osuna.  
Jefe de Dep. de Archivo de Asuntos Agrarios.  
**Miembro Suplente del C.T. de FIDEES.**

**EMPRESARIO VALLARTENSE**  
C. Miguel Flores Ibarra.  
**Representante Suplentes de la Sociedad Vallartense.**

**PRESIDENTE DEL FIDEICOMISO DE TURISMO DE PUERTO VALLARTA.**  
C. Miguel Andrés Hernández Arteaga.  
**Representante Suplente de la Sociedad Vallartense.**

**PRESIDENTE DE LA OFICINA DE CONVENCIONES Y VISITANTES DE PUERTO VALLARTA.**  
C. Luis Angarita Mayorga.  
**Representante Suplente de la Sociedad Vallartense.**

**PRESIDENTE DE LA ASOCIACIÓN DE EMPRESARIOS DE PUERTO VALLARTA Y BAHÍA DE BANDERAS**  
C. Enrique Alejandro Tron Berenguer  
**Representante Suplente de la Sociedad Vallartense.**

**PRESIDENTE DE CANACO SERWATUR PUERTO VALLARTA.**  
C. Carlos Gerard Guzmán.  
**Representante Suplente de la Sociedad Vallartense.**



FIDEICOMISO  
CENTRO  
EL SALADO



CENTRO INTERNACIONAL  
DE CONVENCIONES DE  
PUERTO VALLARTA